

EL

EP.V.35857.01 | 06/2025

asecos®



ION
LINE

ULTRA

ΟΔΗΓΙΕΣ ΧΡΗΣΗΣ

Ερμάρια ασφαλείας για αποθήκευση και φόρτιση μπαταριών ιόντων λιθίου

EL

ION_{LINE}

ION-ULTRA-90



IO90.195.120.065.WDEL

**asecos GmbH**

Τμήμα εξυπηρέτησης πελατών
Weiherfeldsiedlung 16-18
D-63584 Gründau

Φαξ: +49 60 51 - 92 20-10
Email: service@asecos.com

Η προσωπική σας τεκμηρίωση σχετικά με το ερμάριο ασφαλείας asecos

Αγαπητή πελάτισσα, αγαπητέ πελάτη!

Με την αγορά του ερμαρίου ασφαλείας asecos έχετε προβεί σε μια καθοριστική επένδυση για την ασφάλεια του οίκου σας. Έχετε μπροστά σας ένα καινοτόμο προϊόν, το οποίο έχει κατασκευαστεί με άριστης ποιότητας υλικά και εγγυάται ύψιστη ποιότητα.

Τα ερμάρια ασφαλείας από τον οίκο asecos διαθέτουν μια ολοκληρωμένη τεκμηρίωση έγκρισης. Αρχαιοθετούμε για εσάς τα έγγραφα έγκρισης για κάθε μεμονωμένο ερμάριο, τα οποία μπορείτε να ζητήσετε από εμάς σε περίπτωση ανάγκης (π.χ. επιθεώρηση εργοστασίου κτλ.) με το παρόν έντυπο.

Σε αυτή την περίπτωση βγάλτε το παρόν έντυπο ή κάντε αντίγραφο του και στείλτε το μας με φαξ μαζί με τη διεύθυνσή και τον αριθμό σειράς του ερμαρίου σας.

Με φιλικούς χαιρετισμούς
asecos GmbH

Επικοινωνία

Εταιρεία

Οδός

Τ.Κ.

Τόπος

Όνομα αρμοδίου

Email

Τηλέφωνο

Αριθμός σειράς των ερμαρίων ασφαλείας

<input type="text"/>	<input type="text"/>	<input type="text"/>
<input type="text"/>	<input type="text"/>	<input type="text"/>
<input type="text"/>	<input type="text"/>	<input type="text"/>
<input type="text"/>	<input type="text"/>	<input type="text"/>

1. ΥΠΟΔΕΙΞΕΙΣ • ΟΔΗΓΙΕΣ • ΕΓΓΥΗΣΗ	5
1.1. Γενικές υποδείξεις ασφαλείας	5
1.2. Τεχνικές οδηγίες ασφαλείας για την αποθήκευση των μπαταριών ιόντων λιθίου	5
1.3. Εγγύηση	5
1.4. Λεπτομέρειες του ερμαρίου	6
2. ΜΕΤΑΦΟΡΑ	6
2.1. Ανατροπή του ερμαρίου	6
2.2. Αποσυναρμολόγηση συσκευασίας μεταφοράς	7
2.3. Ενδοεπιχειρησιακή μεταφορά	7
3. ΕΓΚΑΤΑΣΤΑΣΗ	7
3.1. Ευθυγράμμιση των ερμαρίων	7
4. ΘΕΣΗ ΣΕ ΛΕΙΤΟΥΡΓΙΑ	8
4.1. Σύνδεση στην τροφοδοσία ρεύματος	8
4.2. Λυχνία κατάστασης και κουμπί επαναφοράς	9
4.3. Αυτοέλεγχος	9
4.4. Ρελέ συναγερμού	9
5. ΑΝΟΙΓΜΑ ΚΑΙ ΚΛΕΙΣΙΜΟ ΠΟΡΤΑΣ • ΑΣΦΑΛΙΣΗ	10
5.1. Γενικά	10
5.2. Άνοιγμα και ασφάλιση της πόρτας	10
5.3. Ασφάλιση πόρτας	10
5.4. Αυτόματο κλείσιμο πόρτας με αισθητήρα παρουσίας (προαιρετικά)	10
5.5. Κλείσιμο με αυτοματισμό κλεισίματος πόρτας: ΑΚΠ	11
5.6. Αποκλεισμός των θυρών κατά τη διάρκεια της διαδικασίας κλεισίματος	11
5.7. Τριπλό σύστημα κλειδώματος	11
5.8. Τύπος κλειδαριάς	11
5.9. Ξεκλείδωμα όταν ενεργοποιηθεί η θερμοασφάλεια	11
6. ΕΣΩΤΕΡΙΚΟΣ ΕΞΟΠΛΙΣΜΟΣ	12
6.1. Λεκάνη συλλογής πάτου	12
6.2. Πατώματα-ράφια (με ρυθμιζόμενο ύψος)	12
6.3. Συνολική ισχύς των συστοιχιών ρευματοδοτών	13
7. ΑΠΟΘΗΚΕΥΣΗ	13
7.1. Γενικές υποδείξεις για τις μπαταρίες	13
7.2. Υποδείξεις σχετικά με την αποθήκευση και τη φόρτιση	13
8. ΕΞΑΕΡΙΣΜΟΣ	14
8.1. Ανιχνευτής καπνού	14
8.2. Αποσυμπίεση	14
9. ΣΦΑΛΜΑΤΑ • ΣΦΑΛΜΕΝΟΙ ΣΥΝΑΓΕΡΜΟΙ	14
9.1. Σφάλματα κατά τον αυτοέλεγχο	14
9.2. Ανιχνευτής καπνού - εσφαλμένος συναγερμός	15
10. ΕΠΙΣΚΟΠΗΣΗ ΣΦΑΛΜΑΤΩΝ ΚΑΙ ΣΥΝΑΓΕΡΜΩΝ	15
10.1. Μηνύματα σφάλματος	15
10.2. Μηνύματα συναγερμού	15
10.3. Κλείσιμο και άνοιγμα του κλαπέτου εισαγωγής αέρα σε περίπτωση βλάβης	15
11. ΣΥΣΤΗΜΑ ΠΡΟΕΙΔΟΠΟΙΗΣΗΣ ΚΑΙ ΠΡΟΑΙΡΕΤΙΚΗΣ ΚΑΤΑΣΤΟΛΗΣ ΠΥΡΚΑΓΙΑΣ	16
11.1. Μήνυμα προειδοποίησης	16
11.2. Επίπεδο συναγερμού 1 – Καπνός	17
11.3. Επίπεδο συναγερμού 1 – Η θερμοκρασία ανεβαίνει πάνω από 59°C	17
11.4. Επίπεδο συναγερμού 2 – Καπνός και θερμοκρασία άνω των 70°C	18
12. ΠΥΡΚΑΓΙΑ ΣΕ ΣΥΣΣΩΡΕΥΤΗ • ΠΥΡΚΑΓΙΑ • ΑΠΟΡΡΙΨΗ	18
12.1. Άνοιγμα του ερμαρίου μετά από πυρκαγιά	18
12.2. Διάθεση	19
13. ΤΕΧΝΙΚΟΣ ΕΛΕΓΧΟΣ ΑΣΦΑΛΕΙΑΣ	19
13.1. Διάστημα συντήρησης	19
13.2. Καθαρισμός	19
13.3. Επαφή	19
14. ΤΕΧΝΙΚΑ ΣΤΟΙΧΕΙΑ	20
15. ΤΕΧΝΙΚΟ ΣΧΕΔΙΟ	20

1.1. ΓΕΝΙΚΕΣ ΥΠΟΔΕΙΞΕΙΣ ΑΣΦΑΛΕΙΑΣ

- Οι εργασίες στην ηλεκτρική εγκατάσταση θα πρέπει να γίνονται σε απενεργοποιημένη κατάσταση και από ειδικούς ηλεκτρολόγους (βλέπε σχετικά τους ισχύοντες κανονισμούς πρόληψης ατυχημάτων, τους κανονισμούς του VDE και αυτούς του τοπικού πάροχου ενέργειας).
- Γενικές βλάβες σε ηλεκτρονικά εξαρτήματα πρέπει να επισκευάζονται αμέσως από έναν υπάλληλο της asecos.
- Χρησιμοποιείτε μόνο άθικτα και χωρίς φθορές καλώδια σύνδεσης δικτύου των φορτιστών
- Πρέπει να παρέχεται επιτόπου ηλεκτρική προστασία σύμφωνα με τα τοπικά πρότυπα (τα ερμάρια δεν διαθέτουν δικό τους διακόπτη κυκλώματος RCD ή διακόπτη για LS)
- Πρέπει να πληρούνται οι επιτόπιες συνθήκες εγκατάστασης.
- Πρέπει να ακολουθούνται οι οδηγίες της υπηρεσίας για την τεχνική εποπτεία.
- Προσέξτε τους κανονισμούς πρόληψης ατυχημάτων και τις οδηγίες στο χώρο εργασίας.
- Φροντίστε ώστε οι απαιτούμενοι έλεγχοι ασφαλείας να εκτελούνται **μόνο από εξουσιοδοτημένο ειδικευμένο προσωπικό** και με **χρήση γνήσιων ανταλλακτικών**.
- Οι πόρτες διαθέτουν μηχανισμό αυτόματου κλεισίματος (TSA). Αυτό συμβαίνει είτε όταν ο χρήστης απομακρυνθεί από την περιοχή περιστροφής των πορτών (με προαιρετικό αισθητήρα παρουσίας), είτε με χρονοπρογραμματισμό (στάνταρ). Συνεπώς, οι πόρτες δεν πρέπει να κλείνουν χειροκίνητα.
- Οι πόρτες πρέπει να είναι κλειδωμένες όταν δεν χρησιμοποιούνται. Ανατρέξτε στο σημείο «Ασφάλεια»
- Χρησιμοποιείτε το ερμάριο μόνο μετά από κατατόπιση. Η πρόσβαση σε μη εξουσιοδοτημένα άτομα πρέπει να απαγορεύεται.
- Να διατηρείτε πάντα ελεύθερη την περιστρεφόμενη περιοχή των πορτών και τις πόρτες κλειστές.
- Με εκπαιδευμένο/εξουσιοδοτημένο ειδικευμένο προσωπικό αποφεύγετε τη λανθασμένη λειτουργία, την πρόκληση βλαβών και ζημιές από διάβρωση, οι οποίες μπορούν να προκληθούν από την ακατάλληλη μεταφορά.
- Προσέξτε τα παραπάνω όρια σχετικά με αποθηκευμένες ποσότητες, φορτία κτλ.
- Τα ερμάρια ασφαλείας ION-LINE έχουν σχεδιαστεί αποκλειστικά για την αποθήκευση και τη φόρτιση μπαταριών ιόντων λιθίου. Δεν επιτρέπεται η μικτή αποθήκευση με άλλες (επικίνδυνες) ουσίες.
- Ακολουθήστε τις υποδείξεις σχετικά με το μέγιστο μέγεθος και τη γενική αποθήκευση των μπαταριών στις παρούσες οδηγίες**

Συνθήκες εγκατάστασης και περιβάλλοντος

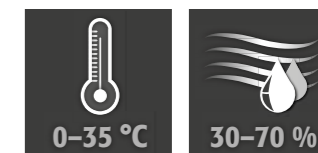

ΠΡΟΣΟΧΗ

Μην τοποθετείτε το ερμάριο κοντά σε φορτία πυρκαγιάς!

1.2. ΤΕΧΝΙΚΕΣ ΟΔΗΓΙΕΣ ΑΣΦΑΛΕΙΑΣ ΓΙΑ ΤΗΝ ΑΠΟΘΗΚΕΥΣΗ ΤΩΝ ΜΠΑΤΑΡΙΩΝ ΙΟΝΤΩΝ ΛΙΘΙΟΥ

- Κάθε παρεχόμενος φορτιστής απενεργοποιείται σε περίπτωση πυρκαγιάς ή υπερθέρμανσης
- Τηρείτε τους ισχύοντες νόμους και κανονισμούς για το χειρισμό μπαταριών ιόντων λιθίου και τις υποδείξεις των παρόντων οδηγιών χρήσης.
- Τηρείται τις οδηγίες αποθήκευσης που παρέχονται από τον κατασκευαστή της μπαταρίας.
- Οι μπαταρίες μπορούν να παράξουν τοξικά αέρια, επομένως συνιστάται η σύνδεση με υφιστάμενο σύστημα απαγωγής καυσαερίων.
- Εναλλακτικά πρέπει να διενεργηθεί ανάλυση κινδύνου. Το αποτέλεσμα καθορίζει αν απαιτούνται πρόσθετα μέτρα ασφαλείας, ώστε να μειωθεί στο ελάχιστο ο κίνδυνος τοξικών, εύφλεκτων αερίων στον χώρο εργασίας.

1.3. ΕΓΓΥΗΣΗ

Η εγγύηση για αυτό το προϊόν συνάπτεται μεταξύ εσάς (του πελάτη) και του εξουσιοδοτημένου εμπόρου σας (του πωλητή). Η asecos παρέχει ως κατασκευαστής μια εγγύηση 24 μηνών από την ημερομηνία παράδοσης για τα αναφερόμενα στις οδηγίες χρήσης προϊόντα. Όλα τα μοντέλα υπόκεινται ως εγκαταστάσεις σχετικές με την ασφάλεια σε έναν ετήσιο έλεγχο από το εξουσιοδοτημένο ειδικευμένο προσωπικό του κατασκευαστή. Ειδάλλως λήγει η αξίωση εγγύησης του πελάτη έναντι του κατασκευαστή. Λάβετε υπόψη ότι η αξίωση εγγύησης θα ακυρωθεί επίσης εάν γίνουν διατρήσεις ή τροποποιήσεις χωρίς να συμβουλευτείτε τον κατασκευαστή asecos.

1.4. ΛΕΠΤΟΜΕΡΕΙΕΣ ΤΟΥ ΕΡΜΑΡΙΟΥ

Στοιχεία ερμαρίου: Ημερολόγιο (βρίσκεται στο ερμάριο)

Τεχνικό σχέδιο: Παράρτημα

Τεχνικά στοιχεία: Πίνακας στο παράρτημα

ΙΟΝ-ULTRA-90

Ντουλάπια ασφαλείας για μπαταρίες ιόντων λιθίου

Βελτιωμένη πυροπροστασία, ενεργή διαχείριση καπνού και εκτεταμένη παρακολούθηση, συμπεριλαμβανομένου ενός συστήματος συναγερμού 3 σταδίων και προαιρετικού ενεργού συστήματος καταστολής πυρκαγιάς. Κατά την ενεργή αποθήκευση, οι μπαταρίες ιόντων λιθίου ή τα πακέτα μπαταριών φορτίζονται ή αποφορτίζονται μερικώς (60-70%) στο ντουλάπι με τη βοήθεια ενός φορτιστή.

2. ΜΕΤΑΦΟΡΑ

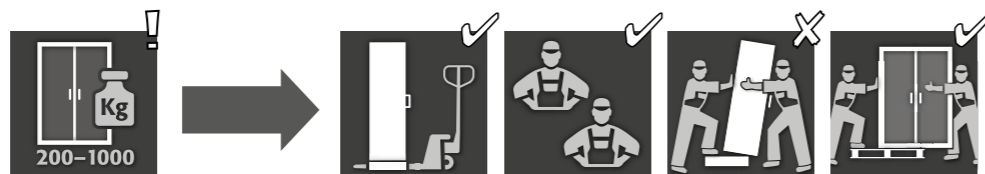

ΠΡΟΣΟΧΗ:

Να μεταφέρετε το ερμάριο όρθιο, δεμένο και ασφαλισμένο κατά της ολίσθησης στον τελικό τόπο εγκατάστασης.

Οι ασφάλειες μεταφοράς στους αρμούς των πορτών να αφαιρούνται μόνο στον τόπο εγκατάστασης! Η ακατάλληλη μεταφορά μπορεί να προκαλέσει αφανείς ζημιές στη μόνωση πυροπροστασίας!

Μόνο εάν το ερμάριο μεταφερθεί στον τόπο χρήσης του από το ειδικευμένο προσωπικό μας, είμαστε σε θέση να εγγυηθούμε την απαιτούμενη ποιότητα.



ΠΡΟΣΟΧΗ:

Πριν από τη μεταφορά, οι πόρτες πρέπει να είναι κλειστές!

2.1. ΑΝΑΤΡΟΠΗ ΤΟΥ ΕΡΜΑΡΙΟΥ



ΠΡΟΣΟΧΗ:

Το ερμάριο πρέπει να μετακινείται ομαλά, χωρίς κραδασμούς! Σε περίπτωση χρήσης ρομπότ σκάλας, τηρείτε τα μέγιστα επιτρεπόμενα φορτία του εξοπλισμού σύμφωνα με τις οδηγίες του κατασκευαστή!

2.2. ΑΠΟΣΥΝΑΡΜΟΛΟΓΗΣΗΣ ΣΥΣΚΕΥΑΣΙΑΣ ΜΕΤΑΦΟΡΑΣ

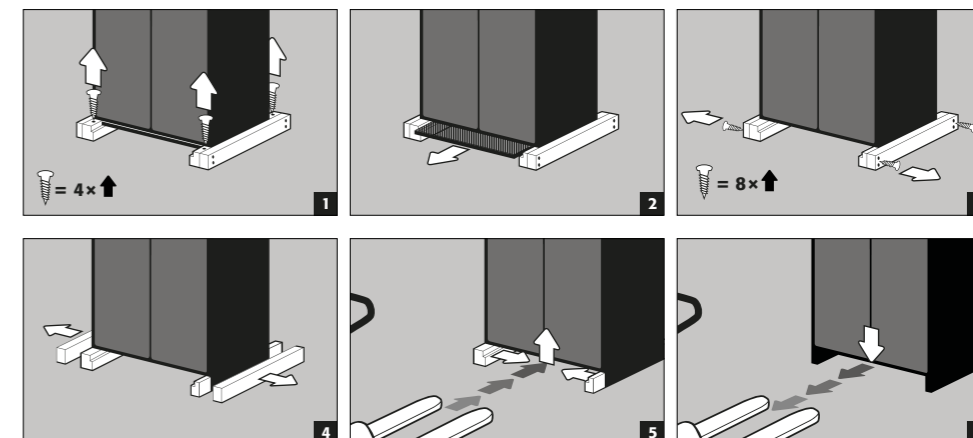

2.3. ΕΝΔΟΕΠΙΧΕΙΡΗΣΙΑΚΗ ΜΕΤΑΦΟΡΑ

- Είναι επίσης δυνατό να πραγματοποιηθεί χωρίς τις ασφάλειες μεταφοράς (οι οποίες τοποθετούνται κανονικά στους αρμούς των πορτών).
- Τα ερμάρια είναι εξοπλισμένα με βάση μεταφοράς για εσωτερική μετακίνηση ή για επιχειρησιακά μέτρα μετά από πυρκαγιά μπαταρίας.
- Τα ερμάρια αποσυνδέονται αυτόματα από την παροχή ρεύματος κατά τη μεταφορά.
- Μετά την εκδήλωση πυρκαγιάς σε μπαταρία, οι σχετικές εργασίες επιτρέπεται να εκτελούνται μόνο από κατάλληλα εκπαιδευμένο προσωπικό (π.χ. Πυροσβεστική Υπηρεσία), εξοπλισμένο με εγκεκριμένο ατομικό προστατευτικό εξοπλισμό.
- Συνιστάται η μεταφορά από τουλάχιστον 2 άτομα!



ΠΡΟΣΟΧΗ:

Οι πόρτες πρέπει να ασφαλιζονται πριν από τη μεταφορά! Ανάλογα με το ύψος της πόρτας, μπορεί να χρειαστεί να αφαιρέσετε πρώτα το εξάρτημα εξαερισμού. Η μεταφορά επιτρέπεται να πραγματοποιείται μόνο από εξειδικευμένο προσωπικό!

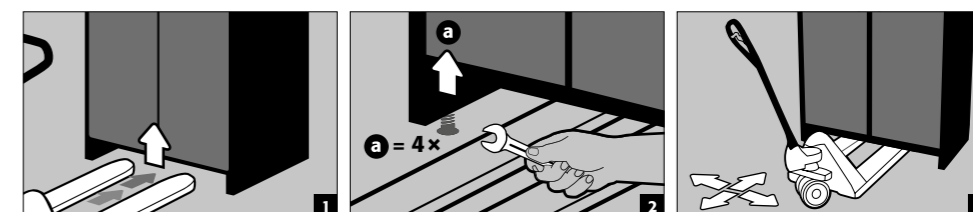

3. ΕΓΚΑΤΑΣΤΑΣΗ

3.1. ΕΥΘΥΓΡΑΜΜΙΣΗ ΤΩΝ ΕΡΜΑΡΙΩΝ

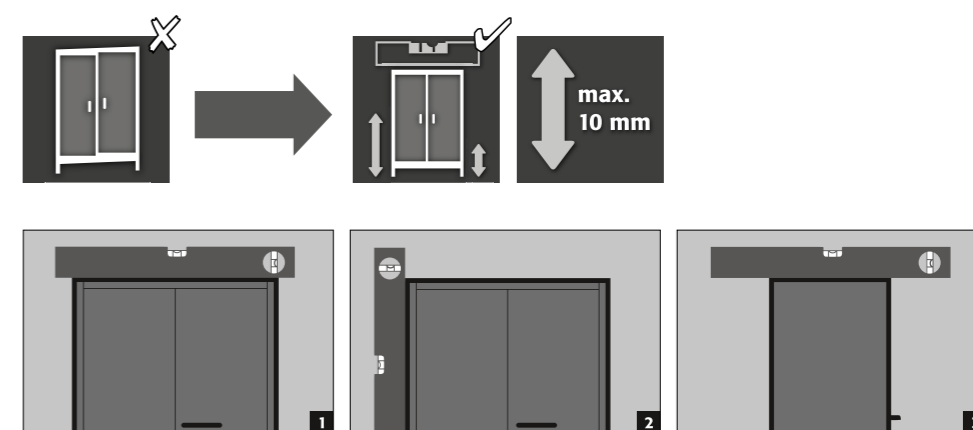

**ΠΡΟΣΟΧΗ:**

Τα στοιχεία της πόρτας δεν επιτρέπεται να τρίβονται κατά το άνοιγμα και το κλείσιμο επάνω στις τοιμούχες πυροπροστασίας της πόρτας! Πόρτες με αυτοματισμό κλεισίματος πρέπει να κλείνουν αυτόματα από οποιαδήποτε θέση και η κλειδαριά πρέπει να κλειδώνει!

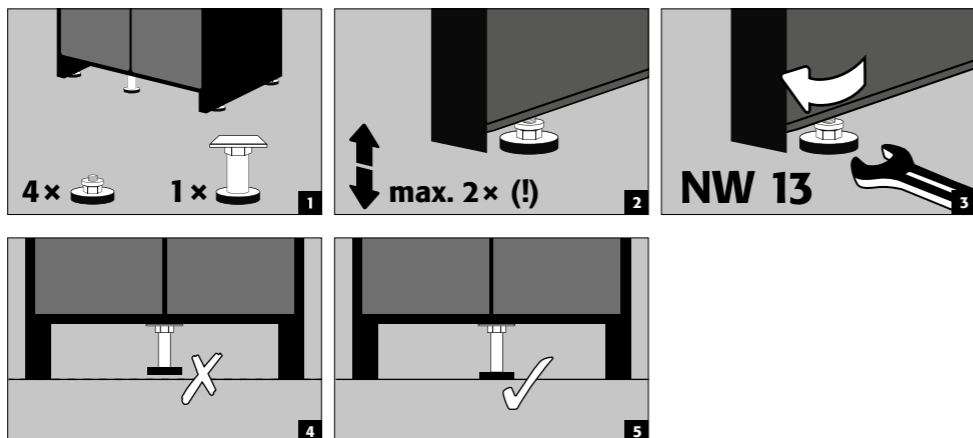
**4. ΘΕΣΗ ΣΕ ΛΕΙΤΟΥΡΓΙΑ**

Ο χρήστης πρέπει να ελέγξει το ερμάριο για τυχόν ζημιές, όπως ελαττωματικά ή λυμένα στεγανοποιητικά στοιχεία, σωστή ευθυγράμμιση και λειτουργία των στοιχείων της πόρτας (μεντεσέδες, συστήματα ασφάλισης, κλείστρα πορτών και σύστημα ακινητοποίησης πορτών, εάν υπάρχουν) πριν από την έναρξη λειτουργίας του. Το ερμάριο και τα εξαρτήματα να χρησιμοποιούνται μόνο σε καλή κατάσταση.

4.1. ΣΥΝΔΕΣΗ ΣΤΗΝ ΤΡΟΦΟΔΟΣΙΑ ΡΕΥΜΑΤΟΣ

Σύνδεση στο τμήμα κεφαλής:

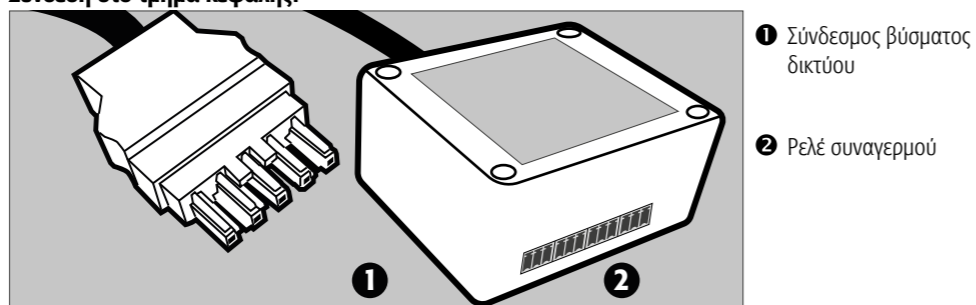

1 Σύνδεσμος βύσματος δικτύου

2 Ρελέ συναγερμού

Σύνδεση με το ηλεκτρικό δίκτυο

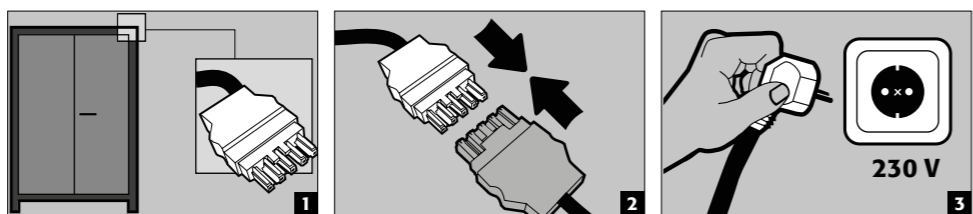

Σύνδεση με το ηλεκτρικό δίκτυο με 400 V (προαιρετικά με το άρθρο 38038)

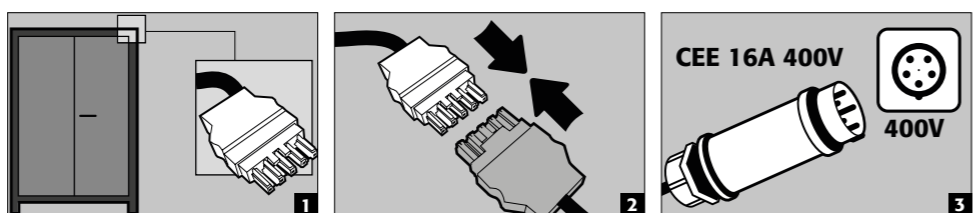
**ΥΠΟΔΕΙΞΗ:**

Η εκ των υστέρων τοποθέτηση είναι εύκολη χάρη στη σύνδεση με βύσμα, έτσι ώστε να μην απαιτείται καμία επέμβαση στα ηλεκτρικά εξαρτήματα. Η παροχή ρεύματος πρέπει να ασφαρίζεται επί τόπου με ασφάλεια με μέγιστο όριο 16A. Η ηλεκτρική προστασία, σύμφωνα με τα ισχύοντα τοπικά πρότυπα, πρέπει να πραγματοποιείται από την πλευρά της εγκατάστασης. Τα ερμάρια δεν διαθέτουν δικό τους διακόπτη προστασίας RCD ή MCB.

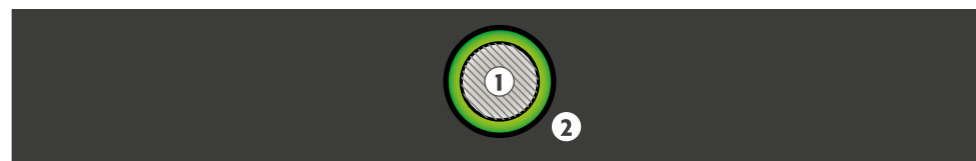
4.2. ΛΥΧΝΙΑ ΚΑΤΑΣΤΑΣΗΣ ΚΑΙ ΚΟΥΜΠΙ ΕΠΑΝΑΦΟΡΑΣ

1 ΚΟΥΜΠΙ RESET 2 LED: Λειτουργία (πράσινο) / Σφάλμα (κόκκινο)

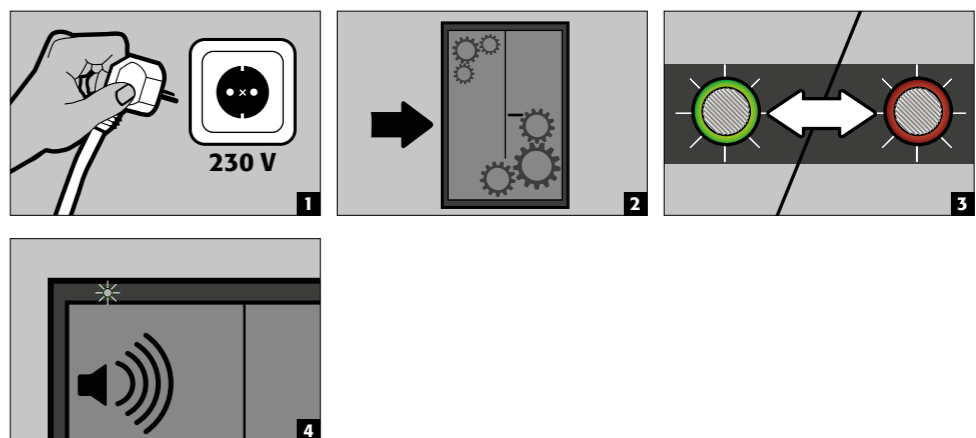
4.3. ΑΥΤΟΕΛΕΓΧΟΣ**4.4. ΡΕΛΕ ΣΥΝΑΓΕΡΜΟΥ**

- Τα ρελέ συναγερμού της κύριας ηλεκτρονικής μονάδας οδηγούνται προς τα έξω μέσω ενός περιβλήματος σύνδεσης που περιλαμβάνει συνδέσεις βυσμάτων. Το περίβλημα είναι στερεωμένο στο κεφαλάρι του ντουλαπιού με ταινία Velcro.
- Τα ρελέ συναγερμού αλλάζουν τις καταστάσεις προειδοποίησης/επίπεδο συναγερμού 2 (ρελέ K1), επίπεδο συναγερμού 1 (ρελέ K2), επίπεδο συναγερμού 3 (ρελέ K3) και σφάλμα συστήματος/διακοπή ρεύματος (ρελέ K4) με ένα μονοσταθές ρελέ αλλαγής.
- Κάθε ρελέ έχει έναν επαφή ανοίγματος (NC), έναν επαφή κλεισίματος (NO) και έναν επαφή αλλαγής (CO).
- Τα ρελέ για την προειδοποίηση (K1), το επίπεδο συναγερμού 1 (K2) και το επίπεδο συναγερμού 2 (K3) ενεργοποιούνται σε κάθε περίπτωση συναγερμού (High-Level).
- Το ρελέ για τη διακοπή ρεύματος (K4) ενεργοποιείται όταν υπάρχει τάση στο ντουλάπι (High-Level) και απενεργοποιείται σε περίπτωση διακοπής ρεύματος (Low-Level).
- Οι επαφές αλλαγής των ρελέ είναι σχεδιασμένες για μέγιστη τάση συνεχούς ρεύματος DC 30 V ή εναλλασσόμενης τάσης AC 30 V. Η μέγιστη ικανότητα ρεύματος είναι 2 A. Η μέγιστη ισχύς αλλαγής των μεμονωμένων ρελέ είναι 60 W.

**Σημείωση:**

Οι επαφές μεταγωγής χρησιμοποιούνται για τη σύνδεση ενός σήματος σε ένα κέντρο ελέγχου/παρακολούθησης. Δεν συνιστάται η άμεση ενσωμάτωση σε ένα κέντρο ανίχνευσης πυρκαγιάς (BMZ) ή πρέπει να γίνεται μόνο σε συνεννόηση με τον υπεύθυνο της εγκατάστασης. Η σύνδεση της χρησιμοποιούμενης επαφής μεταγωγής γίνεται επιτόπου με τις παρεχόμενες συνδέσεις (βλ. εικόνα). Το περίβλημα πρέπει να παραμείνει στερεωμένο στο ντουλάπι. Αυτό εξασφαλίζει την αυτόματη αποσύνδεση σε περίπτωση μεταφοράς.

Δεδομένα ισχύος	
Μέγιστη τάση μεταγωγής DC	30 V
Μέγιστη τάση μεταγωγής AC	30 V
Μέγιστο ρεύμα μεταγωγής	2 A
Μέγιστη ισχύς μεταγωγής	60 W/VA

5. ΑΝΟΙΓΜΑ ΚΑΙ ΚΛΕΙΣΙΜΟ ΠΟΡΤΑΣ - ΑΣΦΑΛΙΣΗ

5.1. ΓΕΝΙΚΑ

- Τα ερμάρια ανοίγουν μέσω ενεργοποίησης της χειρολαβής της πόρτας (βλ. 5.2).
- Είναι επιπλέον εξοπλισμένα με αυτόματο μηχανισμό κλεισίματος της πόρτας. Αυτό γίνεται είτε μέσω αισθητήρα παρουσίας (βλ. 5.4) είτε με χρονοπρογραμματισμό (βλ. 5.5).
- Οι πόρτες κλειδώνουν αυτόματα μόλις κλείσουν.
- Οι ανοιχτές πόρτες κλείνουν αυτόματα, εκτός εάν έχουν συγκρατηθεί μέσω του μηχανισμού ασφάλισης πόρτας (βλ. 5.3)



ΠΡΟΣΟΧΗ:

Εάν δεν γίνεται χρήση του περιεχομένου του ερμαρίου, ο κάτοχος/χρήστης θα πρέπει να διασφαλίζει ότι όλες οι πόρτες διατηρούνται κλειστές. Θα πρέπει να προσεχθεί γενικά ότι τα ερμάρια δεν διαθέτουν ξεκλείδωμα έκτακτης ανάγκης και ότι δεν μπορούν να απελευθερωθούν από μόνα τους άτομα, τα οποία έχουν κλειδωθεί μέσα σε αυτά!

5.2. ΑΝΟΙΓΜΑ ΚΑΙ ΑΣΦΑΛΙΣΗ ΤΗΣ ΠΟΡΤΑΣ

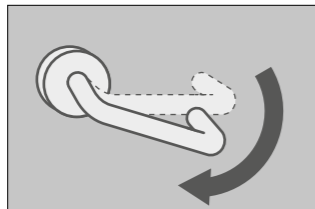

- Για το άνοιγμα των πορτών, πιέστε τη χειρολαβή προς τα κάτω και τραβήξτε την πόρτα προς τα έξω.
- Και οι δύο πόρτες ανοίγουν πάντα ταυτόχρονα
- Οι πόρτες μπορούν να ακινητοποιηθούν μέσω του μηχανισμού συγκράτησης
- Διαφορετικά, κλείνουν αυτόματα και μόλις τις αφήσετε, εφαρμόζουν μόνες τους στο κλείστρο.

5.3. ΑΣΦΑΛΙΣΗ ΠΟΡΤΑΣ

- Για εύκολο χειρισμό, οι πόρτες μπορούν να συγκρατηθούν στη θέση τους μέσω του μηχανισμού συγκράτησης
- Για αυτό, οι πόρτες ανοίγουν μέχρι να ακουστεί ένας χαρακτηριστικός ήχος



ΠΡΟΣΟΧΗ

Μην κλείνετε τις πόρτες με το χέρι, διότι μπορεί να προκληθούν ζημιές στο μηχανισμό! Οι πόρτες κλείνουν αυτόματα μέσω του αυτόματου μηχανισμού κλεισίματος.

5.4. ΑΥΤΟΜΑΤΟ ΚΛΕΙΣΙΜΟ ΠΟΡΤΑΣ ΜΕ ΑΙΣΘΗΤΗΡΑ ΠΑΡΟΥΣΙΑΣ (ΠΡΟΑΙΡΕΤΙΚΑ)

Άρθρο 42169

- Όταν χρησιμοποιείται ο αισθητήρας παρουσίας, οι πόρτες παραμένουν ανοιχτές κατά τη διάρκεια της ενεργής χρήσης του ερμαρίου.
- Όταν ο χρήστης απομακρυνθεί από τον άμεσο χώρο γύρω από το ανοιχτό ερμάρια, οι πόρτες κλείνουν αυτόματα.



ΠΡΟΣΟΧΗ:

Είναι δυνατή η ανίχνευση μόνο στην περιοχή έως περίπου 100 cm πάνω από το δάπεδο.

5.5. ΚΛΕΙΣΙΜΟ ΜΕ ΑΥΤΟΜΑΤΙΣΜΟ ΚΛΕΙΣΙΜΑΤΟΣ ΠΟΡΤΑΣ: ΑΚΠ



ΠΡΟΣΟΧΗ:

Οι πόρτες κλείνουν αυτόματα. Το διάστημα μέχρι το κλείσιμο των πορτών μπορεί να ρυθμιστεί ξεχωριστά μέσω ενός βραχυκυκλωτήρα (προεπιλογή: 60 δευτερόλεπτα). Μην κλείνετε τις πόρτες με το χέρι, διότι μπορεί να προκληθούν ζημιές στο μηχανισμό!

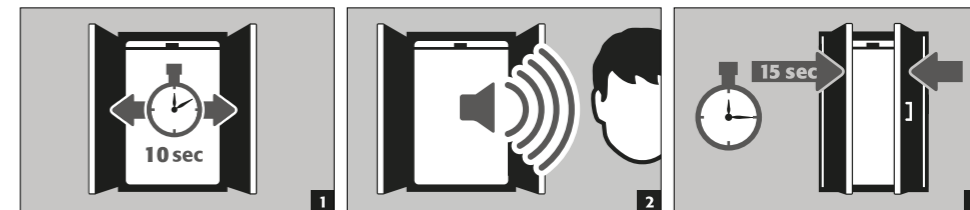

5.6. ΑΠΟΚΛΕΙΣΜΟΣ ΤΩΝ ΘΥΡΩΝ ΚΑΤΑ ΤΗ ΔΙΑΡΚΕΙΑ ΤΗΣ ΔΙΑΔΙΚΑΣΙΑΣ ΚΛΕΙΣΙΜΑΤΟΣ



ΠΡΟΣΟΧΗ:

Εάν οι πόρτες μπλοκαριστούν κατά τη διαδικασία κλεισίματος και δεν μπορούν να κλείσουν πλήρως, το ερμάρια θα δώσει σήμα σφάλματος μετά από 15 δευτερόλεπτα. Η λυχνία LED αναβοσβήνει πράσινη και ακούγεται ένας διακοπτόμενος ήχος. Εάν απομακρύνετε το μπλοκάρισμα, οι πόρτες κλείνουν αυτόματα και το μήνυμα σφάλματος εξαφανίζεται.

5.7. ΤΡΙΠΛΟ ΣΥΣΤΗΜΑ ΚΛΕΙΔΩΜΑΤΟΣ

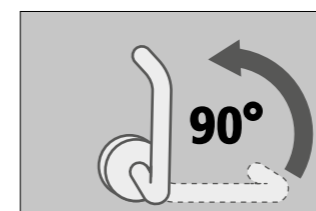

- Οι κλειστές θύρες πρέπει υποχρεωτικά να ασφαλιζονται με το σύστημα ασφάλισης 3 σημείων!
- Για τον σκοπό αυτό, η χειρολαβή της πόρτας πρέπει να στραφεί 90° προς τα επάνω.



ΠΡΟΣΟΧΗ:

Εάν η χειρολαβή βρίσκεται στη θέση της 3-πλης ασφάλισης ενώ οι πόρτες είναι ανοιχτές, οι πόρτες δεν μπορούν να ολοκληρώσουν το αυτόματο κλείσιμό τους.

5.8. ΤΥΠΟΣ ΚΛΕΙΔΑΡΙΑΣ



- Τα ερμάρια διαθέτουν κλειδαριά κυλίνδρου προφίλ με ένδειξη θέσης κλειδώματος.
- Μπορούν να ενσωματωθούν σε ένα σύστημα κλειδώματος.
- Πρέπει να χρησιμοποιείται ένας ημικύλινδρος σε διατομή (30/10) με ρυθμιζόμενη προεξοχή ασφάλισης.

5.9. ΞΕΚΛΕΙΔΩΜΑ ΟΤΑΝ ΕΝΕΡΓΟΠΟΙΗΘΕΙ Η ΘΕΡΜΟΑΣΦΑΛΕΙΑ

- Όταν έχει ενεργοποιηθεί η θερμοασφάλεια στο μπροστινό τμήμα της κεφαλής, η πόρτα είναι κλειδωμένη.
- Τοποθετήστε το παρεχόμενο άγκιστρο έκτακτης απασφάλισης στο προβλεπόμενο σημείο στο μπροστινό άνω τμήμα.
- Χρησιμοποιήστε το άγκιστρο για να πιέσετε τον πίσω βραχίονα. Με αυτόν τον τρόπο ο κατακόρυφος σύρτης ανασκάνεται αντίθετα προς την τάση του ελατηρίου.
- Μόλις ο κατακόρυφος σύρτης ανασκωθεί, η πόρτα μπορεί να ανοίξει χειροκίνητα.

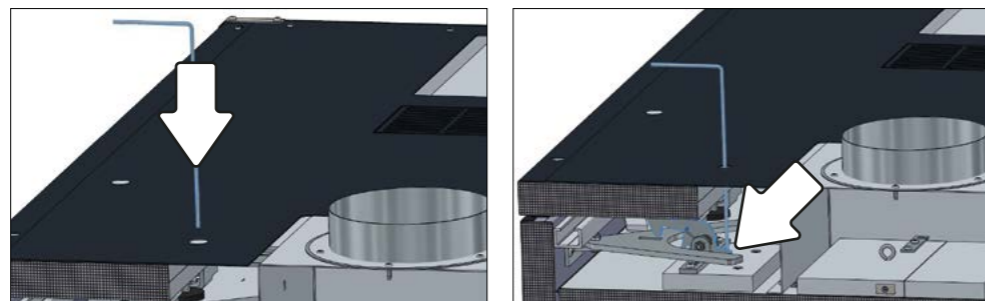

6. ΕΣΩΤΕΡΙΚΟΣ ΕΞΟΠΛΙΣΜΟΣ

6.1. ΛΕΚΑΝΗ ΣΥΛΛΟΓΗΣ ΠΑΤΟΥ



Σε περίπτωση πυρκαγιάς, ενδέχεται να διαρρέυσει υγρό (π.χ. ηλεκτρολυτικό υγρό) από μια μπαταρία ιόντων λιθίου, το ερμάριο ασφαλείας διαθέτει δοχείο συλλογής στη βάση σύμφωνα με το πρότυπο DIN EN 14470 Μέρος 1 με χωρητικότητα τουλάχιστον 1L.

Διαρροή:

- Τα υγρά στο δοχείο κατακράτησης πρέπει να συλλέγονται με κατάλληλα μέσα.
- Η επιλογή των μέσων πρέπει να γίνεται ανεξάρτητα.

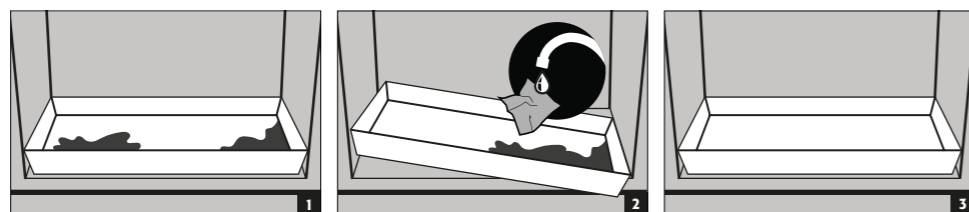

6.2. ΠΑΤΩΜΑΤΑ-ΡΑΦΙΑ (ΜΕ ΡΥΘΜΙΖΟΜΕΝΟ ΥΨΟΣ)

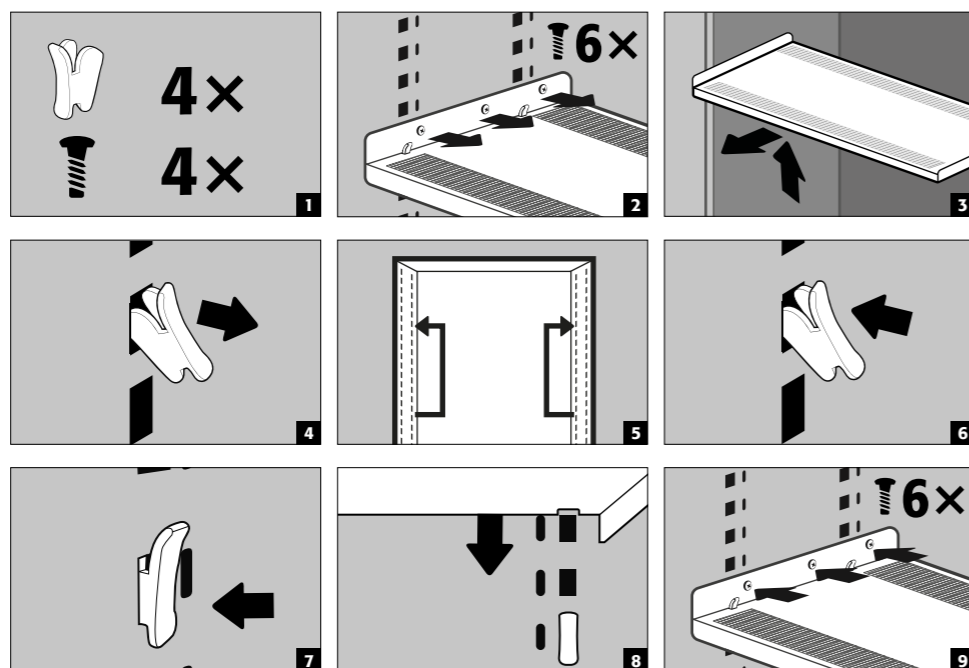

Ωφέλιμο φορτίο (kg)



ΠΡΟΣΟΧΗ:

Λάβετε υπόψη ότι κατά τη φόρτωση των ερμαρίων ασκούνται ισχυρές δυνάμεις. Τοποθετείτε πάντα τις μπαταρίες προσεκτικά στο ερμάριο!



ΠΡΟΣΟΧΗ:

Η θέση των πολύπριζων δεν μπορεί να αλλάξει.

6.3. ΣΥΝΟΛΙΚΗ ΙΣΧΥΣ ΤΩΝ ΣΥΣΤΟΙΧΙΩΝ ΡΕΥΜΑΤΟΔΟΤΩΝ

Τυπικό: 1 φάση, 230 V

Έκδοση	EU	CH	UK	FR	άλλες περιοχές:
Ασφάλεια	16 A	10 A	13 A	16 A	Παρακαλούμε συμβουλευτείτε τον υπεύθυνο επικοινωνίας της asecos. Η μέγιστη ισχύς και η ασφάλεια ενδέχεται να διαφέρουν.
Μέγιστη ισχύς	3,68 kW	2,3 kW	2,99 kW	3,68 kW	

Προαιρετικό: 3-φασικό, 400 V, (πρόσθετο άρθρο 38038)

Έκδοση	EU	CH	UK	FR	άλλες περιοχές:
Ασφάλεια	3 x 16 A	3 x 10 A	3 x 13 A	3 x 16 A	Παρακαλούμε συμβουλευτείτε τον υπεύθυνο επικοινωνίας της asecos. Η μέγιστη ισχύς και η ασφάλεια ενδέχεται να διαφέρουν.
Μέγιστη ισχύς	11,04 kW	6,9 kW	8,97 kW	11,04 kW	



ΠΡΟΣΟΧΗ:

Το φορτίο του συστήματος πρέπει να κατανέμεται όσο το δυνατόν πιο ομοιόμορφα σε όλες τις συστοιχίες ρευματοδοτών! Κάθε μεμονωμένη συστοιχία ρευματοδοτών δεν πρέπει να φορτώνεται με μεγαλύτερη ισχύ από την καθορισμένη μέγιστη ισχύ ανά φάση (βλέπε πίνακα)! **Οι απαραίτητες ασφάλειες πρέπει να εξασφαλίζονται επί τόπου!**

7. ΑΠΟΘΗΚΕΥΣΗ

7.1. ΓΕΝΙΚΕΣ ΥΠΟΔΕΙΞΕΙΣ ΓΙΑ ΤΙΣ ΜΠΑΤΑΡΙΕΣ



ΠΡΟΣΟΧΗ:

Ποτέ μην αποθηκεύετε μπαταρίες ιόντων λιθίου με εμφανή βλάβη μέσα σε κτίρια. Απορρίψτε τις αμέσως σε καθορισμένα, εγκεκριμένα για μεταφορά δοχεία απόρριψης εκτός του κτιρίου.



ΠΡΟΣΟΧΗ

Ve skladišních smí být skladovány pouze baterie s maximální hmotností 15 kg.

7.2. ΥΠΟΔΕΙΞΕΙΣ ΣΧΕΤΙΚΑ ΜΕ ΤΗΝ ΑΠΟΘΗΚΕΥΣΗ ΚΑΙ ΤΗ ΦΟΡΤΙΣΗ

Αποθήκευση

- Συνιστάται η χωριστή αποθήκευση των νέων και των χρησιμοποιημένων μπαταριών ιόντων λιθίου (ανά επίπεδο αποθήκευσης) στο ερμάριο ασφαλείας.

Πληρότητα των επιπέδων αποθήκευσης (IO90.195.XXX.XX.XX.WDC)

- Οι μπαταρίες στο εσωτερικό του ερμαρίου πρέπει να τοποθετούνται όσο το δυνατόν ομοιόμορφα και με την κατάλληλη απόσταση μεταξύ τους. Περαιτέρω πληροφορίες βλ. Κεφάλαιο 14. Τεχνικά στοιχεία



ΠΡΟΣΟΧΗ:

Στα ερμάρια με σύστημα πυρόσβεσης απαγορεύεται να αποθηκεύονται οι ακόλουθες ουσίες:

Κατά τη φόρτιση μιας μπαταρίας ιόντων λιθίου παράγεται θερμότητα!

Προσοχή: Ο τεχνικός εξαιρισμός (για την αποφυγή συσσώρευσης θερμότητας στο εσωτερικό) πρέπει να παραμένει μόνιμα σε λειτουργία.



ΠΡΟΣΟΧΗ σε περίπτωση ύπαρξης μονάδας καταστολής πυρκαγιάς:

Στην περιοχή μπροστά από τη μονάδα καταστολής πυρκαγιάς πρέπει να διατηρείται απόσταση τουλάχιστον 150 mm.

8. ΕΞΑΕΡΙΣΜΟΣ

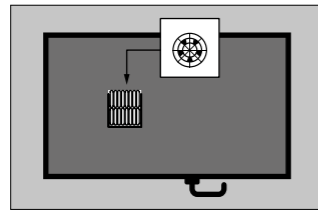

- Αυτό το μοντέλο διαθέτει έναν ανεμιστήρα σταθερά ενσωματωμένο στο άνω τμήμα του ερμαρίου.
- Η ταχύτητα εξαερισμού ρυθμίζεται αυτόματα από τη συσκευή και εξαρτάται από τη θερμοκρασία στο εσωτερικό του κυρίως σώματος του ερμαρίου.
- Ο ενσωματωμένος ανεμιστήρας επιτυγχάνει μέγιστη ανανέωση αέρα 30 m³/h.

8.1. ΑΝΙΧΝΕΥΤΗΣ ΚΑΠΝΟΥ



ΠΡΟΣΟΧΗ:

Το πλήρες σύστημα προειδοποίησης/κατάσβεσης πυρκαγιάς **ενεργοποιείται** μόνο κατά τη λειτουργία του δικτύου. Ο ενσωματωμένος ανιχνευτής καπνού αποτελεί μέρος του συνολικού συστήματος καταστολής πυρκαγιάς (άμεση τροφοδοσία)

8.2. ΑΠΟΣΥΜΠΙΕΣΗ

Όλα τα μοντέλα ION-LINE διαθέτουν ενσωματωμένο στο τμήμα κεφαλής ένα πτερύγιο αποσυμπίεσης, το οποίο ανοίγει για λίγο σε περίπτωση αύξησης της πίεσης και έτσι εκτονώνει την πίεση από το ερμάριο.

Διαχείριση καπναερίων

Στη συσκευασία περιλαμβάνεται προσαρμογέας DN 160 για την ελεγχόμενη απαγωγή των τοξικών καπναερίων προς ασφαρές σημείο εκτός του κτιρίου, μέσω αγωγού απαγωγής αέρα που παρέχεται από τον πελάτη. Σε περίπτωση σύνδεσης, πρέπει να αφαιρεθεί το καπάκι οπής και να τοποθετηθεί το παρεχόμενο στόμιο σύνδεσης με τις παρεχόμενες λαμαρινόβιδες. Το σύστημα απαγωγής αέρα δεν πρέπει να διοχετεύει αέρια στους χώρους εργασίας.



ΥΠΟΔΕΙΞΗ

Η σύνδεση **δεν πρέπει** να πραγματοποιείται με υπάρχον σύστημα απαγωγής αέρα. Απαιτείται ξεχωριστό σύστημα απαγωγής καπναερίων. Το σύστημα απαγωγής αέρα που παρέχεται από τον πελάτη θα πρέπει να είναι σχεδιασμένο έτσι ώστε να επιτρέπει ελάχιστη παροχή αέρα 30 m³ ανά ώρα.

9. ΣΦΑΛΜΑΤΑ - ΕΣΦΑΛΜΕΝΟΙ ΣΥΝΑΓΕΡΜΟΙ

9.1. ΣΦΑΛΜΑΤΑ ΚΑΤΑ ΤΟΝ ΑΥΤΟΕΛΕΓΧΟ

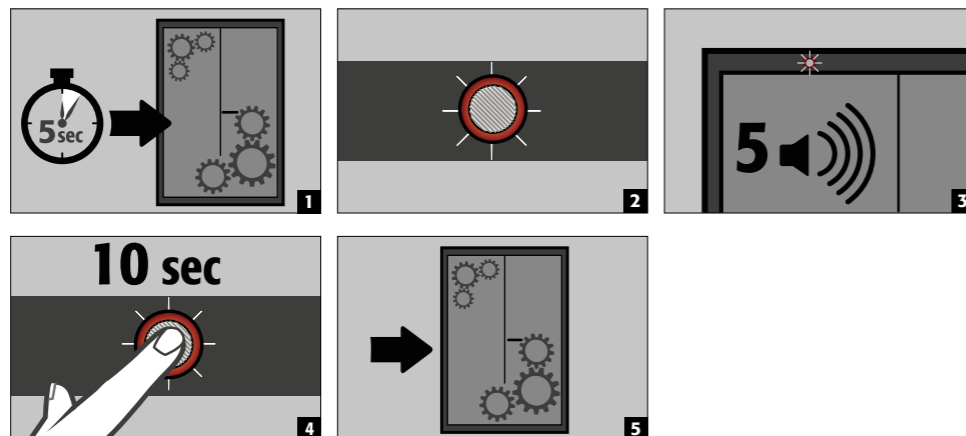

ΠΡΟΣΟΧΗ:

Μετά το πάτημα του κουμπιού επαναφοράς, ο αυτοέλεγχος ξεκινά εκ νέου. Εάν το σφάλμα εξακολουθεί να υφίσταται, επικοινωνήστε με το σέρβις της asecos.

9.2. ΑΝΙΧΝΕΥΤΗΣ ΚΑΠΝΟΥ - ΕΣΦΑΛΜΕΝΟΣ ΣΥΝΑΓΕΡΜΟΣ

- Ο ανιχνευτής καπνού επανέρχεται σε λειτουργία με την αποσύνδεση της παροχής ρεύματος για λίγα δευτερόλεπτα και το σύστημα επανέρχεται σε κανονική λειτουργία.

10. ΕΠΙΣΚΟΠΗΣΗ ΣΦΑΛΜΑΤΩΝ ΚΑΙ ΣΥΝΑΓΕΡΜΩΝ

10.1. ΜΗΝΥΜΑΤΑ ΣΦΑΛΜΑΤΟΣ

ΣΥΜΒΑΝ	LED	ΗΧΗΤΙΚΟΣ ΣΥΝΑΓΕΡΜΟΣ	ΜΕΤΡΑ
Σφάλματα κατά τον αυτοέλεγχο	κόκκινο / πράσινο αναβοσβήνει εναλλάξ	5 τόνοι σήματος	1.) Επανεκκίνηση με το κουμπί RESET Εάν το σφάλμα παραμένει: 2.) Επικοινωνήστε με το σέρβις
Συμπληρώθηκε το χρονικό διάστημα για σέρβις	αναβοσβήνει πράσινο	απενεργοποιημένο	Επικοινωνήστε με το σέρβις
Διακοπή ρεύματος	κόκκινο αναβόσβημα κάθε 20 δευτερόλεπτα	3 σύντομοι τόνοι κάθε 60 δευτερόλεπτα	Ελέγξτε την τροφοδοσία ρεύματος
μπλοκάρισμα της ανοιχτής πόρτας, η πόρτα δεν μπορεί να κλείσει πλήρως	αναβοσβήνει κόκκινο	διακεκομμένος ήχος	αφαιρέστε το μπλοκάρισμα
σφάλμα αισθητήρα κατά τη λειτουργία	αναβοσβήνει πορτοκαλί/κόκκινο	5 τόνοι σήματος	1.) Ελέγξτε και ανοίξτε τις αεροφράκτες αν χρειάζεται 2.) Επικοινωνήστε με την υπηρεσία

10.2. ΜΗΝΥΜΑΤΑ ΣΥΝΑΓΕΡΜΟΥ

ΣΥΜΒΑΝ	LED	ΗΧΗΤΙΚΟΣ ΣΥΝΑΓΕΡΜΟΣ	ΜΕΤΡΑ
Μήνυμα προειδοποίησης: Θερμοκρασία στο ερμάριο >50 °C	αναβοσβήνει πορτοκαλί	διακεκομμένος ήχος (για περίπου 30 δευτερόλεπτα)	βλέπε 11.1
Επίπεδο συναγερμού 1: Ο ανιχνευτής καπνού ανιχνεύει καπνό στο ερμάριο	αναβοσβήνει κόκκινο	γρήγορο διακεκομμένο ηχητικό σήμα (για περίπου 30 δευτερόλεπτα)	Άμεση επιθεώρηση της εγκατάστασης από εξειδικευμένο προσωπικό (π.χ. πυροσβεστική). βλέπε 11.2-11.4
Επίπεδο συναγερμού 2: Θερμοκρασία στο ντουλάπι >59 °C	αναβοσβήνει γρήγορα πορτοκαλί	γρήγορο διακεκομμένο ηχητικό σήμα (για περίπου 30 δευτερόλεπτα)	Άμεση επιθεώρηση της εγκατάστασης από εξειδικευμένο προσωπικό (π.χ. πυροσβεστική). βλέπε 11.2-11.4
Επίπεδο συναγερμού 3: Ο ανιχνευτής καπνού ανιχνεύει καπνό στο ντουλάπι, θερμοκρασία στο ντουλάπι >70 °C	αναβοσβήνει γρήγορα κόκκινο	γρήγορο διακεκομμένο ηχητικό σήμα (για περίπου 30 δευτερόλεπτα)	Άμεση επιθεώρηση της εγκατάστασης από εξειδικευμένο προσωπικό (π.χ. πυροσβεστική). βλέπε 11.2-11.4

10.3. ΚΛΕΙΣΙΜΟ ΚΑΙ ΑΝΟΙΓΜΑ ΤΟΥ ΚΛΑΠΕΤΟΥ ΕΙΣΑΓΩΓΗΣ ΑΕΡΑ ΣΕ ΠΕΡΙΠΤΩΣΗ ΒΛΑΒΗΣ



ΠΡΟΣΟΧΗ:

Όταν στο εσωτερικό του ερμαρίου ανιχνευθεί θερμοκρασία άνω των 60 °C ή/και καπνός, το τάμπερ παροχής αέρα στο άνω τμήμα κλείνει αυτόματα. Μετά την αποκατάσταση της βλάβης, το τάμπερ παροχής αέρα πρέπει να ανοίξει ξανά χειροκίνητα. Για τον σκοπό αυτό, χρησιμοποιήστε την υπάρχουσα θυρίδα επιθεώρησης στο άνω τμήμα.

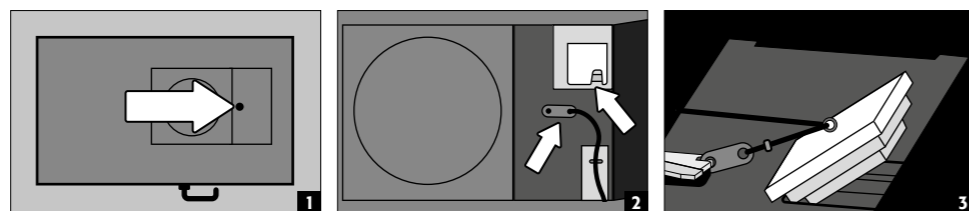

11. ΣΥΣΤΗΜΑ ΠΡΟΕΙΔΟΠΟΙΗΣΗΣ ΚΑΙ ΠΡΟΑΙΡΕΤΙΚΗΣ ΚΑΤΑΣΤΟΛΗΣ ΠΥΡΚΑΓΙΑΣ

- Το σύστημα προειδοποίησης προσφέρει τη δυνατότητα σύνδεσης με ένα μόνιμα επανδρωμένο κέντρο διαχείρισης κτιρίου ή κέντρο πυρανίχνευσης.
- Χρησιμοποιήστε αυτή τη δυνατότητα, ώστε οι εκπαιδευμένοι διασώστες να ειδοποιηθούν γρήγορα και να είναι επιτόπου σε σύντομο χρονικό διάστημα και μετά από την πρώτη εκτίμηση της κατάστασης να μπορούν να λάβουν άμεσα περαιτέρω μέτρα (π.χ. να μεταφέρουν το ντουλάπι έξω από το κτίριο).
- Έτσι αποφεύγονται περαιτέρω εκτεταμένες ζημιές στο κτίριο και στους ανθρώπους.

Σε περίπτωση προαιρετικού εξοπλισμού με σύστημα καταστολής πυρκαγιάς

- Το κατασβεστικό υλικό με βάση τα ανθρακικά άλατα καλίου είναι ακίνδυνο στη συνιστώμενη συγκέντρωση και δεν έχει επιβλαβείς επιδράσεις στον ανθρώπινο οργανισμό.
- Το αερόλυμα εκτοξεύεται σε περίπτωση ενεργοποίησης σε υψηλή θερμοκρασία και δημιουργούνται βραχυπρόθεσμα θερμοκρασίες μεγαλύτερες των 300°C ακριβώς μπροστά και στο περιβλήμα της κασέτας καταστολής πυρκαγιάς. Δεν απαιτείται ελάχιστη απόσταση από εύφλεκτα υλικά σύμφωνα με τις οδηγίες του κατασκευαστή, ωστόσο θα πρέπει γενικά να διατηρείται απόσταση τουλάχιστον 150 mm από την κασέτα καταστολής πυρκαγιάς.
- Μετά την ενεργοποίηση της κασέτας καταστολής πυρκαγιάς, αερίστε καλά το δωμάτιο και το ντουλάπι σύμφωνα με τις οδηγίες στο **σημείο 12**.



ΠΡΟΣΟΧΗ:

Τα ηλεκτρονικά του ερμαρίου είναι εξοπλισμένα με εφεδρική τροφοδοσία μπαταρίας. Σε περίπτωση διακοπής ρεύματος, οι αισθητήρες καπνού και θερμοκρασίας παραμένουν πλήρως λειτουργικοί για τουλάχιστον 480 λεπτά (8 ώρες). Εάν το σύστημα διαθέτει προαιρετικά ενσωματωμένο σύστημα καταστολής πυρκαγιάς, τότε αυτό ενεργοποιείται και κατά τη λειτουργία με μπαταρία, όταν ανιχνευθεί ταυτόχρονα καπνός και διαπιστωθεί θερμοκρασία άνω των 70 °C.

11.1. ΜΗΝΥΜΑ ΠΡΟΕΙΔΟΠΟΙΗΣΗΣ

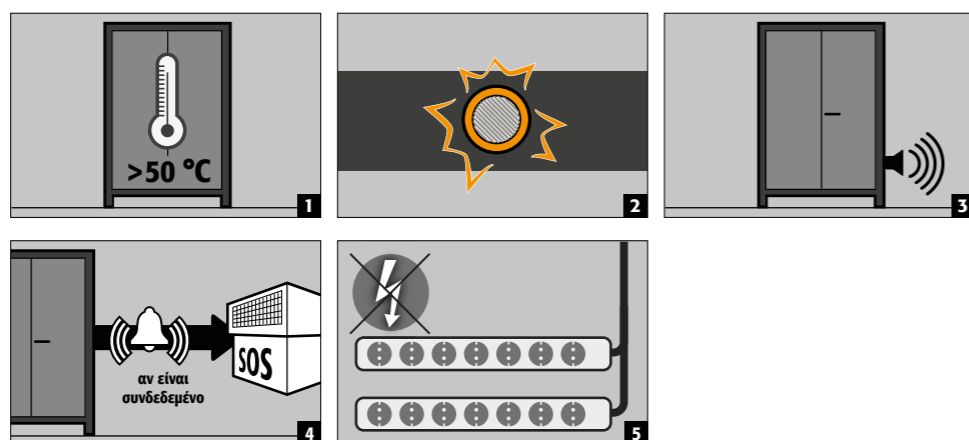

Μέτρα

- Άμεση επιθεώρηση του συστήματος από **ειδικευμένο εσωτερικό προσωπικό** Ανάληψης απαραίτητων μέτρων.
- Εάν η εσωτερική θερμοκρασία πέσει κάτω από 45 °C, το σύστημα επανέρχεται σε κανονική λειτουργία και η οπτική και ηχητική σήμανση απενεργοποιείται. Οι πρίζες είναι και πάλι ενεργές

11.2. ΕΠΙΠΕΔΟ ΣΥΝΑΓΕΡΜΟΥ 1 – ΚΑΠΝΟΣ

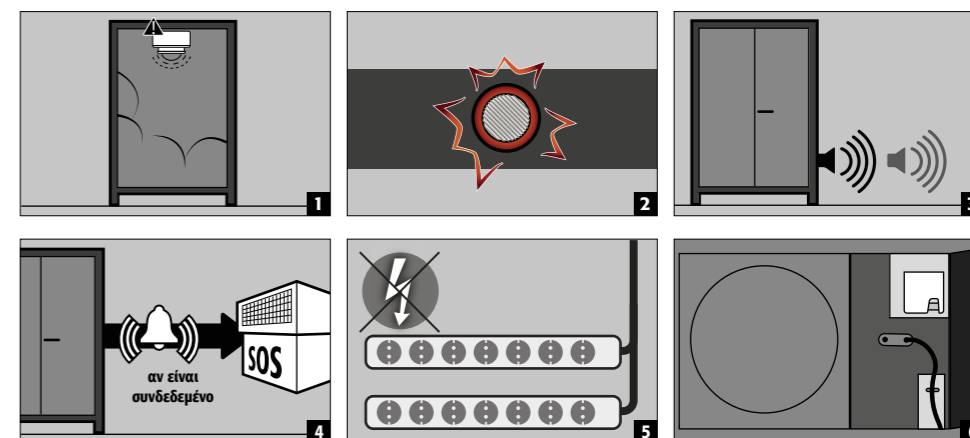

Μέτρα

- Άμεση επιθεώρηση του συστήματος από **εξειδικευμένο προσωπικό (π.χ. πυροσβεστική)**.
- Στη συνέχεια λαμβάνονται τα απαραίτητα μέτρα.
- Εάν ο ανιχνευτής καπνού δεν ανιχνεύσει περαιτέρω καπνό στο ερμαrium, το σύστημα μπορεί να επανέλθει σε κανονική λειτουργία αποσυνδέοντάς τον για λίγο από την τάση δικτύου.

11.3. ΕΠΙΠΕΔΟ ΣΥΝΑΓΕΡΜΟΥ 1 – Η ΘΕΡΜΟΚΡΑΣΙΑ ΑΝΕΒΑΙΝΕΙ ΠΑΝΩ ΑΠΟ 59°C

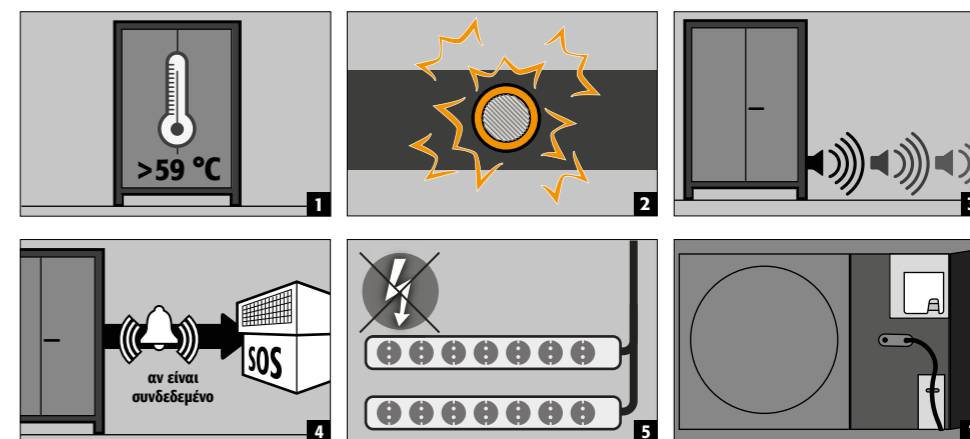

Μέτρα

- Άμεση επιθεώρηση της εγκατάστασης από **εξειδικευμένο προσωπικό (π.χ. πυροσβεστική)**.
- Στη συνέχεια, λήψη των απαραίτητων μέτρων.
- Το κλαπέτο εισαγωγής αέρα πρέπει να τοποθετηθεί (βλ. 9.3). Στη συνέχεια, θέστε το σύστημα σε λειτουργία με το κουμπί επαναφοράς.

11.4. ΕΠΙΠΕΔΟ ΣΥΝΑΓΕΡΜΟΥ 2 – ΚΑΠΝΟΣ ΚΑΙ ΘΕΡΜΟΚΡΑΣΙΑ ΑΝΩ ΤΩΝ 70°C

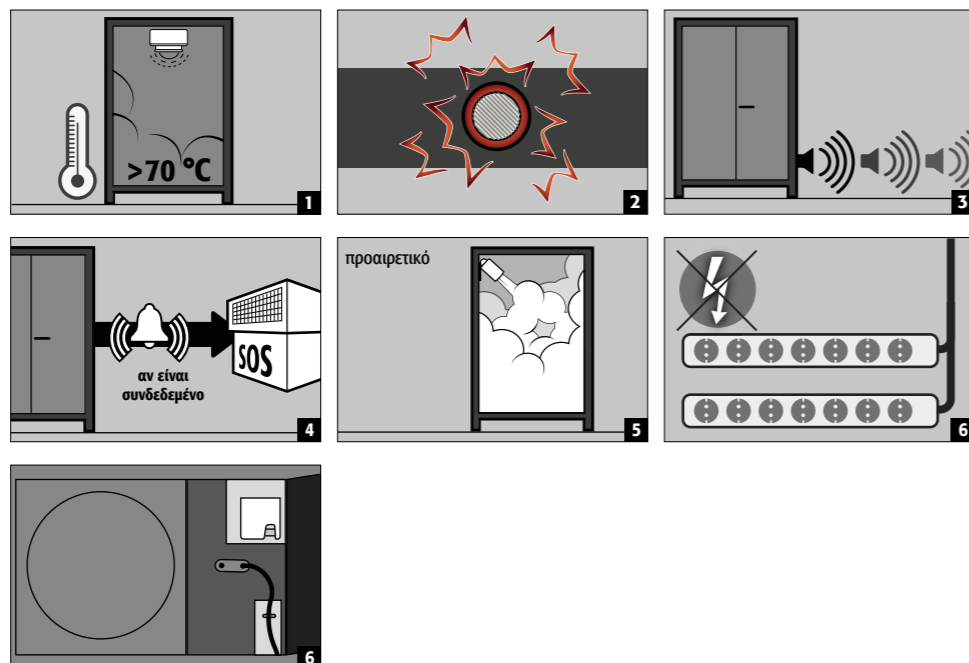

Μέτρα

Άμεση επιθεώρηση του συστήματος από **εξειδικευμένο προσωπικό (π.χ. πυροσβεστική)**. Στη συνέχεια λαμβάνονται τα απαραίτητα μέτρα. Για τη μεταφορά των ερμαριών εκτός του κτιρίου, **βλέπε 12.1**.



ΥΠΟΔΕΙΞΗ:

Μετά την ενεργοποίηση του συναγερμού επιπέδου 2, τα ηλεκτρονικά κλειδώνουν για λόγους ασφαλείας. Σε αυτήν την κατάσταση, η ανεξάρτητη επανεκκίνηση από τον χρήστη δεν είναι δυνατή. Το ξεκλείδωμα μπορεί να πραγματοποιηθεί μόνο από την Υπηρεσία asecos.

12. ΠΥΡΚΑΓΙΑ ΣΕ ΣΥΣΣΩΡΕΥΤΗ - ΠΥΡΚΑΓΙΑ - ΑΠΟΡΡΙΨΗ



ΥΠΟΔΕΙΞΗ:

Μετά από πυρκαγιά σε συσσωρευτή και/ή ενεργοποίηση της συσκευής καταστολής πυρκαγιάς, το ερμάριο ασφαλείας πρέπει να υποβληθεί σε ενδελεχή επιθεώρηση για να διασφαλιστεί ότι διατηρείται τόσο η πυροπροστασία όσο και η συμμόρφωση προς το CE. Για το σκοπό αυτό, το ερμάριο πρέπει να παραδοθεί στην έδρα της asecos GmbH στο Gröndau, όπου το εξειδικευμένο τμήμα - ανάλογα με το βαθμό της βλάβης - θα προβεί σε εκτίμηση της σχέσης κόστους-αποτελεσματικότητας και των τεχνικών δυνατοτήτων μιας επισκευής. Στη συνέχεια, ο πελάτης θα λάβει μια προσφορά είτε για επισκευή είτε για αντικατάσταση, η οποία μπορεί να διαβιβαστεί στον αρμόδιο ασφαλιστή περιουσίας.

12.1. ΑΝΟΙΓΜΑ ΤΟΥ ΕΡΜΑΡΙΟΥ ΜΕΤΑ ΑΠΟ ΠΥΡΚΑΓΙΑ



ΠΡΟΣΟΧΗ:

Μην ανοίγετε το ερμάριο προτού κρυσώσει. Ισχύει για την 6πλάσια διάρκεια της πυρκαγιάς! Το ερμάριο επιτρέπεται να ανοίγει μόνο από εξουσιοδοτημένο εξειδικευμένο προσωπικό (π.χ. πυροσβεστική)!

Ανάλογα με τη διάρκεια της πυρκαγιάς, ενδέχεται να έχει σχηματιστεί ένα αναφλέξιμο μείγμα ατμών-αέρα, επομένως απομακρύνετε όλες τις πηγές ανάφλεξης σε ακτίνα 10 μέτρων από τα ερμάρια πριν το άνοιγμα.

Χρησιμοποιείτε μόνο εργαλεία που δεν προκαλούν σπινθήρες! Ανοίγετε τα ντουλάπια με μεγάλη προσοχή!

12.2. ΔΙΑΘΕΣΗ



Τα μοντέλα μπορούν να προσχθούν αποσυναρμολογημένα και καθαρά στην διάθεση.

13. ΤΕΧΝΙΚΟΣ ΕΛΕΓΧΟΣ ΑΣΦΑΛΕΙΑΣ

Ως εγκατάσταση τεχνικής ασφάλειας (σύμφωνα με το αρ. 4 παρ. 3 του κανονισμού για τους χώρους εργασίας, το αρ. 10 του κανονισμού για την ασφάλεια και την υγεία στη βιομηχανία και του κανόνα DGUV-R 108-007 του επαγγελματικού συνεταιρισμού) τα ερμάρια θα πρέπει να ελέγχονται μια φορά τον χρόνο για την τεχνική τους ασφάλεια. Η ημερομηνία της επόμενης επιθεώρησης αναγράφεται στο εξωτερικό της πόρτας στην πλακέτα ελέγχου. Μόνο ένας εξουσιοδοτημένος συνεργάτης της asecos μπορεί να διεξάγει αυτόν τον ετήσιο έλεγχο με την απαραίτητη επιμέλεια και να εξασφαλίσει με αυτόν τις αξιώσεις της εγγύησης σας σε περίπτωση πυρκαγιάς (βλ. επίσης την μπροσούρα του σέρβις μας).

13.1. ΔΙΑΣΤΗΜΑ ΣΥΝΤΗΡΗΣΗΣ

Ένα απαραίτητο σέρβις σηματοδοτείται αυτόματα από το ερμάριο με μια πράσινη λυχνία LED που αναβοσβήνει.

Στο πλαίσιο της ετήσιας επιθεώρησης ελέγχονται το σύστημα πυρόσβεσης, οι ανιχνευτές καπνού και οι αισθητήρες, καθώς και όλα τα εξαρτήματα που σχετίζονται με την ασφάλεια.



ΠΡΟΣΟΧΗ

Ο ανιχνευτής καπνού πρέπει να ελέγχεται τουλάχιστον ετησίως για την άψογη λειτουργία του σύμφωνα με το DIN 14676.

Επιπλέον, σας συνιστούμε να κάνετε τακτικό οπτικό έλεγχο των φορτιστών, των μπαταριών και των καλωδίων σύνδεσης.

13.2. ΚΑΘΑΡΙΣΜΟΣ

Μπορείτε να καθαρίσετε το ερμάριο με ένα απαλό οικιακό απορρυπαντικό και ένα μαλακό πανί.

Σε περίπτωση βλάβης, επικοινωνήστε με τον εξειδικευμένο αντιπρόσωπο, προκειμένου να επισκευαστεί το ερμάριο με γνήσια ανταλλακτικά.

13.3. ΕΠΑΦΗ



ΕΠΙΚΟΙΝΩΝΙΑ

Επικοινωνήστε μαζί μας στην περίπτωση που τα προϊόντα μας παρουσιάζουν ελαττώματα ή εάν έχετε κάποια παράπονα σχετικά με αυτά (τόσο κατά όσο και μετά την περίοδο εγγύησης), εάν θέλετε να ζητήσετε κάποιον έλεγχο ασφαλείας ή να συνάψετε μια σύμβαση σέρβις. Το τηλέφωνο της γραμμής εξυπηρέτησης μας είναι:

Τηλ.: +49 1805 92 20 92 | service@asecos.com

14. ΤΕΧΝΙΚΑ ΣΤΟΙΧΕΙΑ

ION-ULTRA-90		IO90.195.120.065.WDEL
Κατηγορία τύπου		90
Διαστάσεις Π x Β x Υ εξωτερικά	mm	
Διαστάσεις Π x Β x Υ εσωτερικά	mm	1050 x 545 x 1633
Σύνδεση εξερισμού	NW	160
Βάρος άδειου ερμάριου	kg	585
Επιφανειακό φορτίο	kg/m ²	602,00
Ανασφύρσιμο πλάτος της βάσης μεταφοράς	mm	1120
Ύψος ανάσφουξης της βάσης μεταφοράς	mm	90
Συνιστώμενη συνολική παροχή όγκου αέρα	m ³ /h	30

Κατανάλωση ισχύος των ηλεκτρονικών στοιχείων ελέγχου

Κατανάλωση ισχύος σε λειτουργία	W	30
Ονομαστική τάση	V	230/400

Συνολική ισχύς των πριζών

		EU	CH	UK	FR/BE
Συχνότητα	Hz	16	10	13	16
Ασφάλεια (μονοφασική)	A	3,68	2,3	2,99	3,68
Μέγιστη ισχύς (μονοφασική)	kW	3 x 16	3 x 10	3 x 13	3 x 16
Ασφάλεια (3-φασική)	A	11,04	6,9	8,97	11,04

Ενέργεια μπαταρίας σύμφωνα με το πρότυπο VDMA 24994

Αριθμός αποθηκευτικών επιπέδων	kWh/Επίπεδο αποθήκευσης	kWh/Ερμάριο
3	3,3	9,9
4	3,3	13,2
5	3,3	16,5
6	3,3	16,5

15. ΤΕΧΝΙΚΟ ΣΧΕΔΙΟ

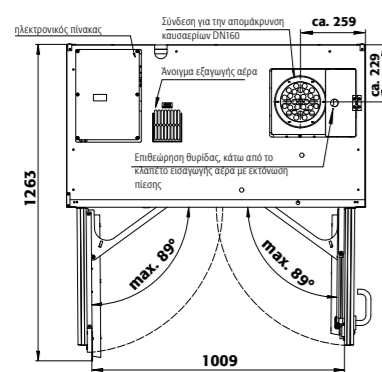

IO90.195.120.065.WDEL

