

DA

EP.V.35857.01 | 06/2025

asecos®



ION
LINE

ULTRA

BRUGERMANUAL

Sikkerhedsskabe til opbevaring
og opladning af litium-ion-batterier

DA

ION_{LINE}

ION-ULTRA-90



IO90.195.120.065.WDEL



asecos GmbH

Customer service
Weierfeldsiedlung 16-18
D-63584 Gründau

Fax: +49 60 51 - 92 20-10
e mail: service asecos.com

Din personlige dokumentation for asecos sikkerhedsopbevaringsskabet

Kære kunde,

med købet af dit asecos sikkerhedsskab har du foretaget en afgørende investering i sikkerheden i dit hjem. Du har her et innovativt produkt, der er fremstillet af materialer af høj kvalitet, som garanterer den højeste kvalitet.

Sikkerhedsskabe fremstillet af asecos har komplet godkendelsesdokumentation. Vi arkiverer dine godkendelsesdokumenter for hvert enkelt skab for dig, indtil du anmoder om dem fra os, hvis det er nødvendigt (f.eks. ved en inspektion på stedet eller lignende) ved hjælp af denne formular.

Du skal blot klippe/kopiere denne formular ud og faxe den tilbage til os med din adresse og skabets serienummer.

Med venlig hilsen
asecos GmbH

Kontakt

Virksomhed

Gade

Postnummer

By

Navn på kontaktperson

e-mail

Telefon nr.

serienumre på sikkerhedsopbevaringsskabe

<input type="text"/>	<input type="text"/>	<input type="text"/>
<input type="text"/>	<input type="text"/>	<input type="text"/>
<input type="text"/>	<input type="text"/>	<input type="text"/>
<input type="text"/>	<input type="text"/>	<input type="text"/>

1. BEMÆRKNINGER • ANVISNINGER • GARANTI	5
1.1. Generelle sikkerhedsanvisninger	5
1.2. Sikkerhedstekniske anvisninger til opbevaring af Lithium-Ion-batterier	5
1.3. Garanti	5
1.4. Nærmere oplysninger om sikkerhedskabinettet	5
2. TRANSPORT	6
2.1. Vipning af kabinettet	6
2.2. Demontering af transportemballage	6
2.3. Intern transport	6
3. OPSTILLING	7
3.1. Tilpasning af kabinetterne	7
4. IDRIFTSÆTTELSE	7
4.1. Tilslutning til strømforsyningen	8
4.2. Status-LED og resetknap	8
4.3. Selvtest	8
4.4. Alarmrelæer	9
5. DØRÅBNING OG -LUKNING • LÅSNING	9
5.1. Generelt	9
5.2. Døråbning og -lukning	9
5.3. Standsning af dørene	9
5.4. Dørlukkerautomatik med tilstedeværelsessensor (valgfrit)	10
5.5. Automatisk dørlukkesystem (TSA)	10
5.6. Blokering af dørene under lukkeprocessen	10
5.7. Trepunktslåsnings	10
5.8. Låseversion	10
5.9. Oplåsning ved udløsning af smelteloddet	10
6. INDVENDIGE INSTALLATIONER	11
6.1. Bundkar	11
6.2. Hylde (højdejusterbar)	11
6.3. Samlet effekt for stikkontakterne	12
7. OPBEVARING	12
7.1. Generel information om batterier	12
7.2. Bemærkninger om opbevaring og opladning	12
8. VENTILATION	13
8.1. Røgdetektor	13
8.2. Trykafkastning	13
9. FEJL • FALSKE ALARMER	13
9.1. Fejl ved selvtest	13
9.2. Falsk alarm fra røgdetektoren	14
10. FEJL- OG ALARMOVERSIGT	14
10.1. Fejlmeddelelser	14
10.2. Alarmmeddelelser	14
10.3. Lukning og åbning af tilførselsluftklappen i tilfælde af fejl	14
11. ADVARSELS- OG VALGFRI BRANDSLUKNINGSSYSTEM	15
11.1. Advarselsmeddelelse	15
11.2. Alarmniveau 1 – Røg	15
11.3. Alarmniveau 1 – Temperaturen stiger over 59°C	16
11.4. Alarmniveau 2 – Temperaturen stiger over 70°C	16
12. BRAND I BATTERIER • BRAND • BORTSKAFFELSE	17
12.1. Åbning af kabinettet efter brand	17
12.2. Bortskaffelse	17
13. SIKKERHEDSTJEK	17
13.1. Serviceinterval	17
13.2. Rengøring	17
13.3. Kontakt	17
14. TEKNISKE DATA	18
15. TEKNISK TEGNING	18

1.1. GENERELLE SIKKERHEDSANVISNINGER

- Arbejde på det elektriske system må kun udføres når strømmen er slukket og kun af kvalificerede elektrikere - her henvises til det lokale elselskabs reglement.
- Generelle skader på elektroniske komponenter skal straks udbedres af en asecos-medarbejder.
- Brug kun intakte og ubeskadigede nettilslutningskabler til opladere
- Der skal være en elektrisk sikring i overensstemmelse med de lokale standarder på bygningsiden (Skabene har ikke deres egen RCD-afbryder eller LS-afbryder)
- Betingelserne for installation på stedet skal overholdes.
- Anvisninger fra den tilsynsførende teknikafdeling skal følges.
- Overhold regler om forebyggelse af ulykker og arbejdspladsens forordninger.
- Sørg for, at de nødvendige sikkerhedskontroller kun udføres af autoriseret personale og kun med originale reservedele.**
- Dørene er udstyret med en automatisk selvlukning (TSA). Denne finder sted enten ved overskridelse af dørenes svingområde (ved valgfrit udstyret tilstedeværelsessensor) eller tidsstyret (standard). Dørene må derfor ikke trykkes til manuelt.
- Dørene skal være låst, når de ikke benyttes. Se til dette formål punktet „Lukning“
- Brug kun skabet efter behørig instruktion; uautoriserede personer må ikke få adgang til skabet.
- Dørenes svingområde skal altid holdes fri, og dørene skal holdes lukkede
- Ved at bruge uddannet/autoriseret teknisk personale kan du forhindre fejl, skade og korrosionsskader, som skyldes uhensigtsmæssig transport.
- Overhold de øvre grænser for oplagrede mængder, lastning osv.
- De brandsikre skabe i ION-LINE er udelukkende beregnet til opbevaring og opladning af Lithium-Ion-batterier. En blanded opbevaring med andre (farlige) stoffer er ikke tilladt.
- Bemærk oplysningerne om maksimal størrelse og generel opbevaring af batterierne i denne vejledning**

Opsætningskrav

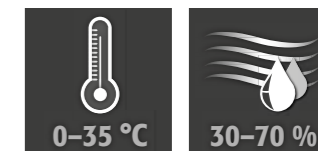

VIGTIGT

Skabet må ikke opstilles i nærheden af brandbelastninger!

1.2. SIKKERHEDSTEKNISKE ANVISNINGER TIL OPBEVARING AF LITHIUM-ION-BATTERIER

- Enhver indeholdt oplader vil slukke i tilfælde af brand eller overophedning
- Ved håndtering af litium-ion-batterier skal du overholde de gældende regler og oplysninger i denne brugsanvisning.
- Følg de angivne anvisninger til opbevaring fra producenten af batteriet.
- Batterier kan producere toksiske gasser, og derfor anbefales en tilslutning til et aftræk til røggas på stedet.
- Alternativt skal der gennemføres en risikoanalyse. Resultatet afgøre, om yderligere sikkerhedsforanstaltninger er nødvendige for at reducere risikoen for toksiske, brandfarlige gasser i arbejdsområdet til et minimum.

1.3. GARANTI

Garantien for dette produkt er indgået mellem dig (kunden) og din forhandler (sælgeren). Som producent giver asecos garanti på de produkter, der er anført i brugsanvisningen, i en periode på 24 måneder fra leveringsdatoen. Alle modeller af sikkerhedsudstyr undergår en obligatorisk årlig inspektion udført af specialiseret personale, der er autoriseret af producenten. Ellers bortfalder kundens garantikrav mod producenten.

1.4. NÆRMERE OPLYSNINGER OM SIKKERHEDSKABINET

Kabinet data: logbog (medfølger ved levering)

Teknisk tegning: se appendiks

Tekniske data: se appendiks

ION-ULTRA-90

Brandsikre skabe til litium-ion-batterier

Forbedret brandsikring, aktiv røgstyring og udvidet overvågning inklusive 3-trins alarm- og valgfrit aktivt brandslukningssystem. Ved aktiv opbevaring oplades eller delvis aflades (60-70%) litium-ion-batterier eller batteripakker i skabet ved hjælp af en oplader.

2. TRANSPORT

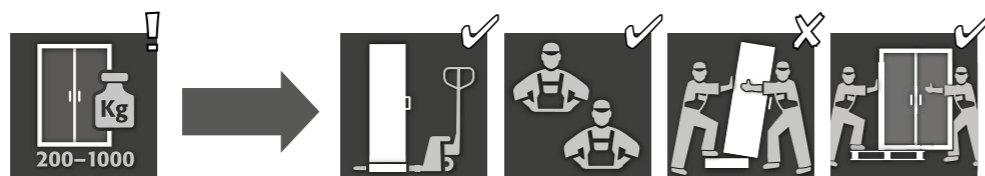

ADVARSEL:

Transporter skabet oprejst på en pallevogn, bundet og sikret mod at glide, indtil det endelige opstillingssted er nået. Transportlåsene i dørleddene må kun fjernes direkte på opstillingsstedet! U hensigtsmæssig transport kan føre til skjulte skader på den brandbeskyttende isolering! Vi kan kun garantere den nødvendige kvalitet, hvis skabet transporteres til det sted, hvor det skal bruges, af vores specialuddannede personale.



ADVARSEL:

Dørene skal være lukkede før transport!

2.1. VIPNING AF KABINETTET

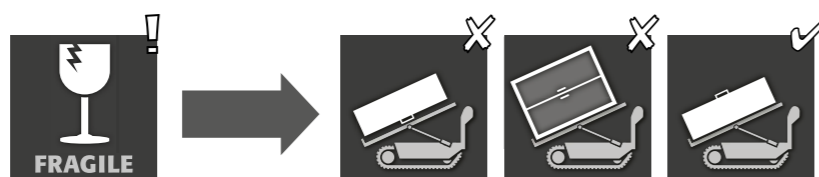

FORSIGTIG:

Skabet må kun vendes rundt uden ryk! Ved anvendelse af en trapperobot skal man følge de maksimale bæreevner på apparatet ifølge producentens angivelser!

2.2. DEMONTERING AF TRANSPORTEMBALLAGE

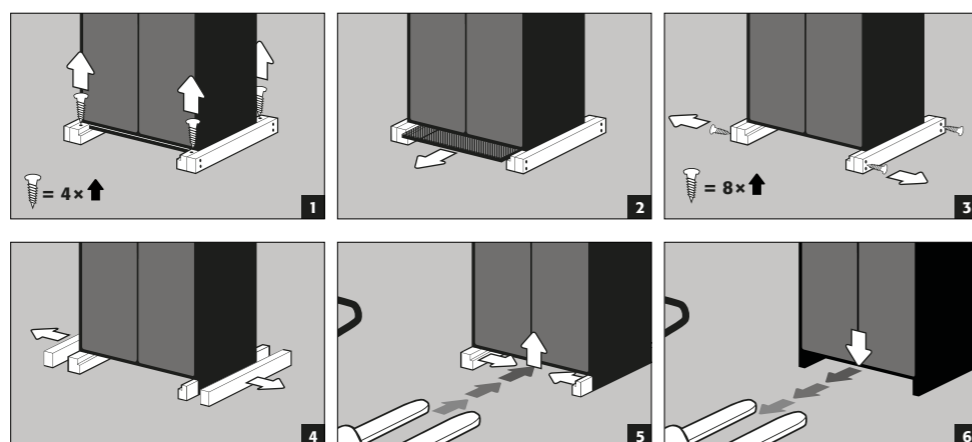

2.3. INTERN TRANSPORT

- Er også mulig uden transportsikringer (som standard indsat i dørfugen)
- Skabene er udrustet med en transportsokkel til transport inden for bedriften, eller til indsatstaktiske tiltag efter en batteribrand.
- Skabene afbrydes automatisk fra strømforsyningen i forbindelse med transport.
- Efter en batteribrand må transporten udelukkende udføres af kvalificeret personale (f.eks. brandvæsenet) med personligt sikkerhedsudstyr.
- Det anbefales at udføre transporten ved hjælp af mindst 2 personer!



FORSIGTIG:

Dørene skal være låst før transport! Afhængigt af dørhøjden kan det være nødvendigt at fjerne ventilationsanordningen på forhånd. Transport må kun udføres af kvalificeret personale!

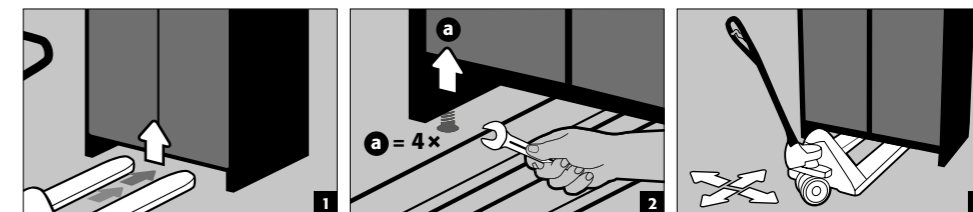

3. OPSTILLING

3.1. TILPASNING AF KABINETTERNE

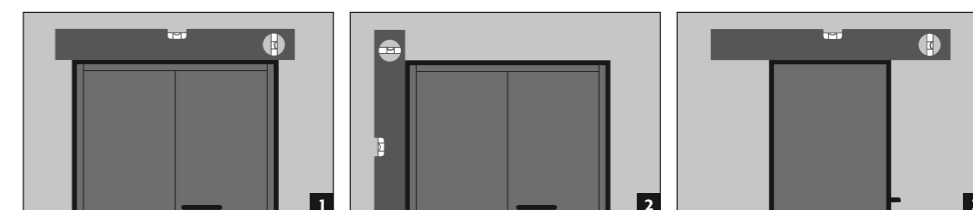
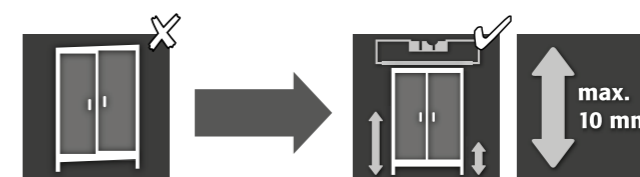

FORSIGTIG:

Dørelementer må ikke komme i kontakt med brandbeskyttelsestætningerne i dørfalsen i forbindelse med åbning og lukning! Døre med automatisk lukkemekanisme skal lukke automatisk fra alle positioner og låsen skal fungere!

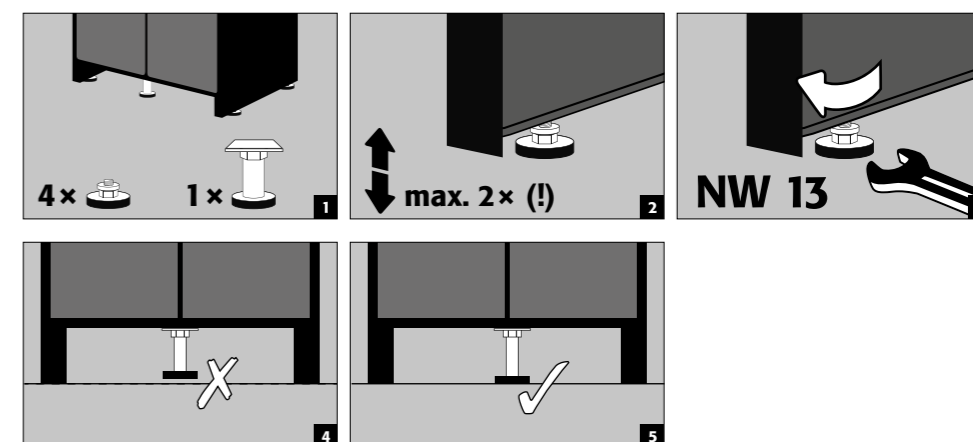

4. IDRIFTSÆTTELSE

- Før første ibrugtagning skal brugeren undersøge sikkerhedsskabet for eventuelle skader, såsom defekte eller løse tætningslementer, korrekt justering og at dørelementerne fungerer perfekt. Brug kun skabet og tilbehør, hvis de er i ordentlig stand.

4.1. TILSLUTNING TIL STRØMFORSYNINGEN

Tilslutninger på hovedgærdet:

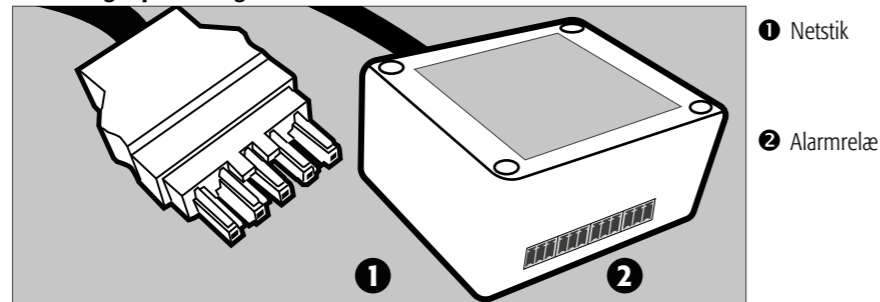

Tilslutning til strømforsyning

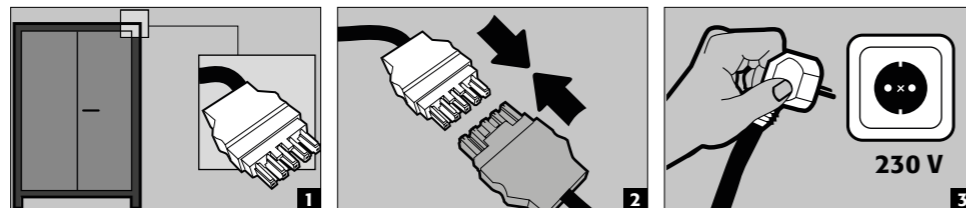

Tilslutning til strømforsyning med 400 V (valgfrit med artikel 38038)

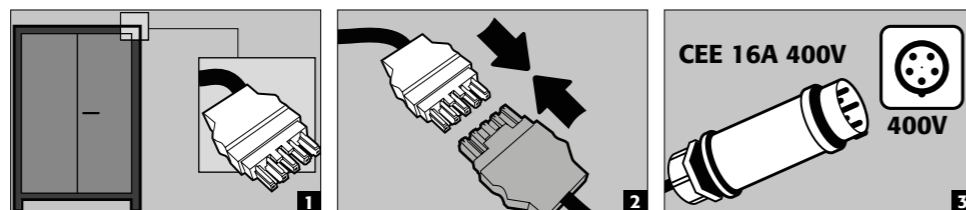

BEMÆRK:

Efterfølgende er en enkel opgradering muligt via stikforbindelsen, så et indgreb i de elektriske komponenter ikke behøves. Strømforsyningen skal være sikret på stedet med maksimalt 16A. Den elektriske sikring i henhold til de lokale standarder skal foretages på stedet. Skabene har intet eget RCD-relæ og ingen LS-afbryder

4.2. STATUS-LED OG RESETKNAP



1 RESET-KNAP 2 LED: Drift (grøn) / Fejl (rød)

4.3. SELVTEST

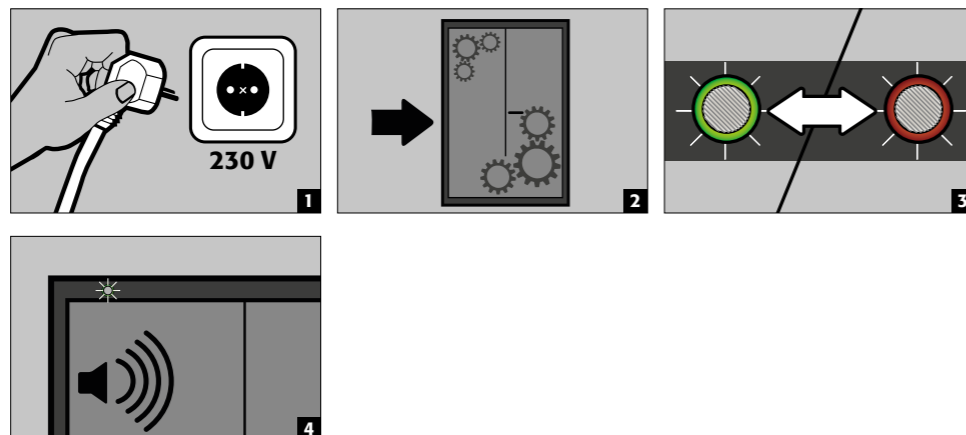

4.4. ALARMRELÆER

- Alarmrelæerne i hovedelektronikken føres udad via et tilslutningshus inkl. stikforbindelser. Huset er fastgjort med velcro på skabets hoveddel.
- Alarmrelæerne skifter tilstandene advarselsmeddelelse/alarmlinje 2 (relæ K1), alarmniveau 1 (relæ K2), alarmniveau 3 (relæ K3) og systemfejl/strømsvigt (relæ K4) med hver et monostabilt skifterelæ.
- Hvert relæ har en normalt lukket (NC), normalt åben (NO) og skiftekontakt (CO).
- Relæerne for advarselsmeddelelse (K1), alarmniveau 1 (K2) og alarmniveau 2 (K3) aktiveres i tilfælde af alarm (High-Level).
- Relæet for strømsvigt (K4) aktiveres, så snart der er netspænding på skabet (High-Level) og deaktiveres ved strømsvigt (Low-Level).
- Relæernes kontakter er hver især beregnet til en jævnspænding på maksimalt DC 30 V eller en vekselspænding på AC 30 V. Den maksimale strømkapacitet er 2 A. Den maksimale koblingseffekt for hvert relæ er 60 W.



Hinweis:

Kontakterne bruges til at sende et signal til en kontrolcentral. En direkte integration i en brandalarmpanel (BMZ) anbefales ikke og må kun ske i samråd med den ansvarlige for anlægget. Tilslutningen af den anvendte kontakt sker på stedet ved hjælp af de medfølgende stikforbindelser (se billede). Kabinettet skal forblive fastgjort til skabet. Dette sikrer en automatisk frakobling i tilfælde af transport.

Effektdata	
Max. koblingsspænding DC	30 V
Max. koblingsspænding AC	30 V
Max. koblingsstrøm	2 A
Max. koblingseffekt	60 W/VA

5. DØRÅBNING OG -LUKNING - LÅSNING

5.1. GENERELT

- Skabene kan åbnes med betjening af dørgrebet (se 5.2)
- De er desuden udstyret med en selvstændig dørlukningsautomatik. Denne finder sted ved hjælp af en tilstedeværelsessensor (se 5.4) eller tidsstyret (se 5.5)
- Dørene er låst, så snart de har lukket sig selvstændigt
- De åbnede døre er permanent selvlukkende, med mindre de er fastlåst med standsning af dørene (se 5.3)



FORSIGTIG:

Følgende gælder for alle modeller: Hvis der ikke er adgang til indholdet i kabinettet, skal ejeren / brugeren sørge for, at alle døre og skuffer holdes lukkede. Generelt skal det sikres, at skabene ikke har en nødudløsning, dvs. folk, der er fanget i skabet, kan ikke frigøre sig selvstændigt!

5.2. DØRÅBNING OG -LUKNING

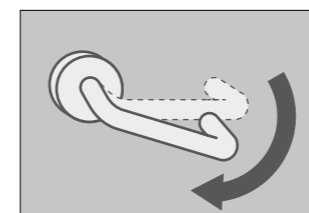

- For at åbne dørene skal dørgrebet trykkes ned og døren skal trækkes op
- Begge døre skal altid åbnes samtidigt
- Dørene kan standses ved hjælp af en dørholder
- Ellers er de hele tiden selvlukkende og falder selv ind i låsen, når de slippes

5.3. STANDSNING AF DØRENE

- For en komfortabel håndtering kan dørene standses med dørlåseanlægget
- Til dette formål åbnes dørene indtil de går hørbart i indgreb



VIGTIGT

Tryk ikke dørene i manuelt, da dette kan føre til beskadigelser i mekanikken! Dørene lukker af sig selv ved hjælp af en dørlukkerautomatik!

5.4. DØRLUKKERAUTOMATIK MED TILSTEDEVÆRELSESENSOR (VALGFRIT)

Artikel 42169

- Ved anvendelse af tilstedeværelsessensoren forbliver dørene åbne under den aktive udnyttelse af skabet.
- Hvis brugeren forlader de direkte omgivelser af det åbne skab, lukker dørene af sig selv.



FORSIGTIG:

Kun området op til ca. 100 cm over gulvet kan detekteres.

5.5. AUTOMATISK DØRLUKKESYSTEM (TSA)



FORSIGTIG:

Dørene lukker automatisk. Tidsrummet indtil lukning af dørene kan tilpasses ved hjælp af en jumper (forudindstillet til 60 sekunder). Luk ikke dørene manuelt, da mekanikken kan blive beskadiget!



5.6. BLOKERING AF DØRENE UNDER LUKKEPROCESSEN



FORSIGTIG:

Hvis dørene blokeres under lukningen og ikke kan lukke helt, signalerer skabet en fejl efter 15 sekunder. LED'en blinker grønt og der lyder en intervaltone. Fjern blokeringen, så lukker dørene automatisk og fejlmeldingen slukker.

5.7. TREPUNKTSLÅSNING

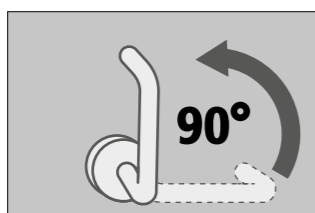

- De lukkede døre skal grundlæggende låses med 3-punkts-låsen!
- Til dette formål skal dørgrebet indstilles 90° opad



FORSIGTIG:

Hvis dørgrebet befinder sig i positionen for 3-punkt-låsen ved åbnede døre, kan dørene ikke længere lukke helt af sig selv.

5.8. LÅSEVERSION

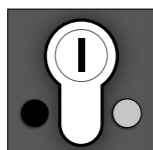

- Skabene råder over en profilylinderlås med indikator for lukning.
- De kan integreres i et låsesystem.
- Der skal anvendes en profilhalvcylinder (30/10) med indstillelig låsenæse.

5.9. OPLÅSNING VED UDLØSNING AF SMELTELODDET

- Når smelteoddet i den forreste del af overdelen har udløst, er døren låst.
- Den medfølgende nødoplåsningskrog skal sættes på det dertilhørende sted i det forreste område af overdelen.
- Tryk med kroge på det bagerste vinkelben. Derved hæves falleriglen mod den tilgængelige fjederspænding.
- Så snart falleriglen er hævet, kan døren åbnes manuelt.

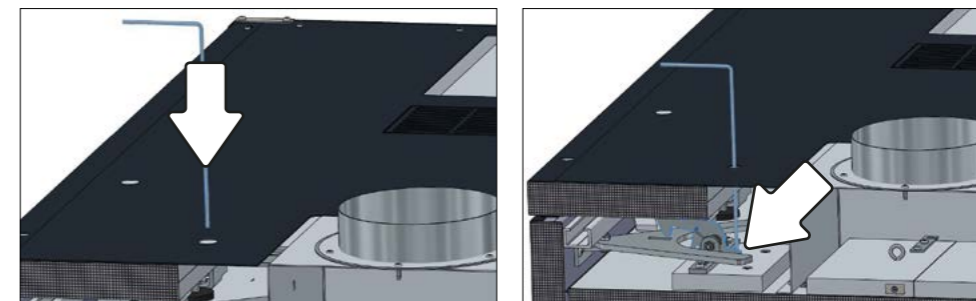

6. INDVENDIGE INSTALLATIONER

6.1. BUNDKAR



Da der under en hændelse med brand kan trænge væske (f.eks. elektrolytvæske) ud af et litium-ion-batteri, råder det brandsikre skab over et bundkar ifølge DIN EN 14470 Del 1 med en kapacitet på mindst 1l.

Lækager:

- Væske i brønden opsamles med egnede midler.
- Valget af midler skal foretages på eget ansvar.

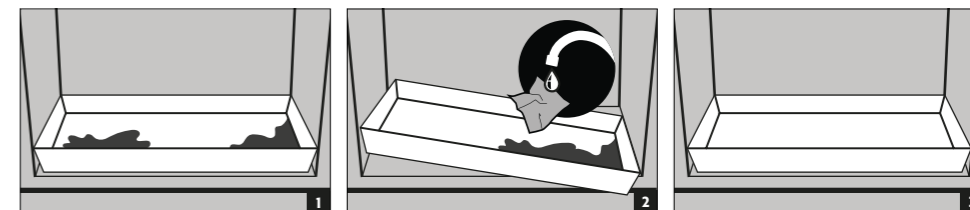

6.2. HYLDE (HØJDEJUSTERBAR)

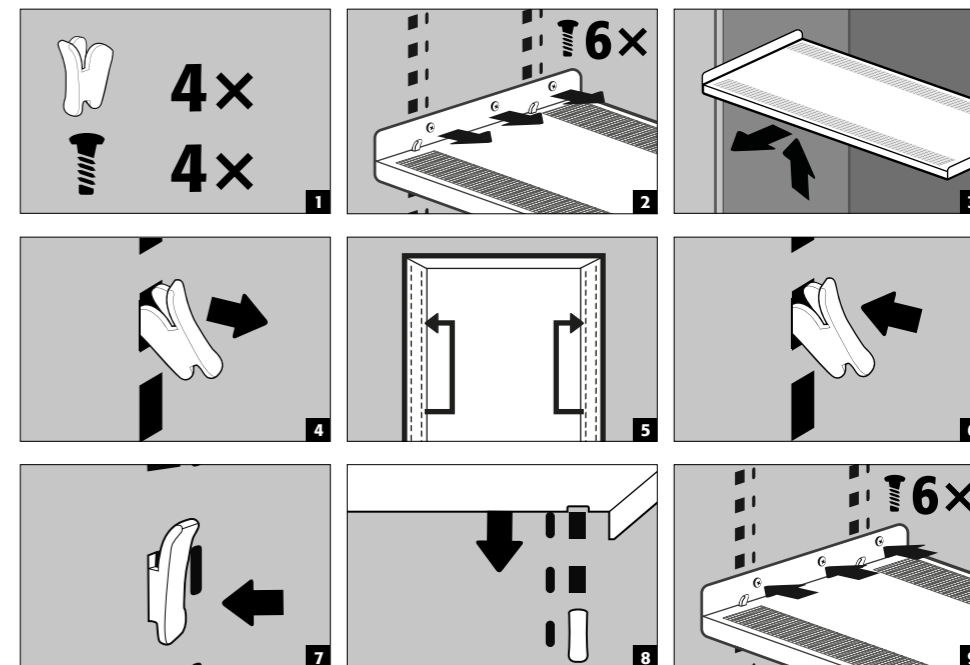

Belastningskapacitet (kg)



**BEMÆRK**

Husk, at der opstår dynamiske kræfter, når kabinetterne læsses. Placer altid batterierne forsigtigt i skabet!

**ADVARSEL:**

Placeringen af stikrækkerne kan ikke ændres.

6.3. SAMLET EFFEKT FOR STIKKONTAKTERNE**Standard: enfaset, 230 V**

Version	EU	CH	UK	FR	andre regioner:
sikring	16 A	10 A	13 A	16 A	Kontakt venligst din kontaktperson hos asecos. Den maksimale effekt og beskyttelse kan variere her.
maks. samlet effekt	3,68 kW	2,3 kW	2,99 kW	3,68 kW	

Valgfrit: 3-faset, 400 V (tilbehør artikel 38038)

Version	EU	CH	UK	FR	andre regioner:
sikring	3 x 16 A	3 x 10 A	3 x 13 A	3 x 16 A	Kontakt venligst din kontaktperson hos asecos. Den maksimale effekt og beskyttelse kan variere her.
maks. samlet effekt	11,04 kW	6,9 kW	8,97 kW	11,04 kW	

**FORSIGTIG:**

Belastningen på systemet skal fordeles så jævnt som muligt over alle stikdåser! Den enkelte stikdåse må ikke belastes med mere end den angivne effekt maks. Pr. Fase (se tabel)! **De nødvendige sikkerhedsforanstaltninger skal sikres på stedet!**

7. OPBEVARING**7.1. GENEREL INFORMATION OM BATTERIER****FORSIGTIG:**

Opbevar ikke åbenbart beskadigede lithium-ion-batterier inde i bygninger. Bortskaf dette straks i de udpegede, transportgodkendte affaldsbeholdere uden for bygningen.

**BEMÆRK**

Der må kun opbevares batterier med en maksimal vægt på 15 kg i skabene.

7.2. BEMÆRKNINGER OM OPBEVARING OG OPLADNING**Opbevaring**

- Det anbefales, at nye og brugte lithium-ion-batterier opbevares separat (pr. opbevaringsniveau) i sikkerhedsskabet.

Tildeling af lagerniveauer (IO90.195.195.XXX.XX.XX.WDC)

- Batterierne inde i skabet skal så vidt muligt fordeles ensartet og indsættes med en passende afstand. Yderligere informationer > se kapitel 14. Tekniske data

**FORSIGTIG:**

I skabene med brandslukningssystem må følgende stoffer ikke opbevares:
Syrer, baser, magnesium, andre metaller (i pulverform).

Der genereres varme under opladningen af et litium-ion-batteri!

Bemærk følgende: Den tekniske ventilation (til hindring af ophobet varme i det indvendige rum) skal holdes konstant i drift.

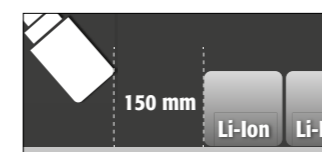
**FORSIGTIG:**

Der skal holdes en afstand på mindst 150 mm i området foran brandslukningsanlægget.

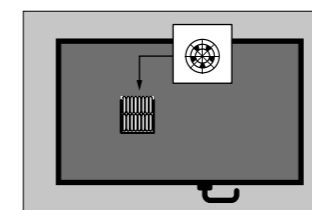
8. VENTILATION

- Denne model har en fast monteret ventilator i skabets overdel.
- Ventilationshastigheden reguleres selvstændigt af apparatet og retter sig efter temperaturen inde i skabets legeme
- Den monterede blæser yder et maks. luftskifte på 30 m³/t.

8.1. RØGDETEKTOR**FORSIGTIG:**

Det komplette advarsels- / brandslukningssystem aktiveres kun, når lysnettet er i drift. Den integrerede røgdetektor er en del af hele brandslukningssystemet (direkte strømforsyning)

8.2. TRYKAFLASTNING

Alle ION-LINE-modeller har en trykaflastningsklappe indbygget i hovedsektionen, som åbner kortvarigt i tilfælde af en trykstigning og derved frigiver trykket fra kabinettet.

Styring af røggas

Leveringsomfanget indeholder en DN 160-adapter til en målrettet udledning af giftig røggas via en udluftningsledning hos kunden på et risikofrit sted og ud i det fri. I tilslutningens rigel skal hulindsatsen løsnes og den vedlagte studs skal monteres med de vedlagte pladeskruer. Udluftningssystemet må ikke lede gasser ind i arbejdsområdet.

**BEMÆRK**

Tilslutningen må ikke finde sted på et eksisterende udluftningsanlæg. Der kræves en egen udledning af røggas. Kundens udluftningssystem skal være konstrueret således, at det giver mulighed for en minimal volumenstrøm på 30 m³ i timen.

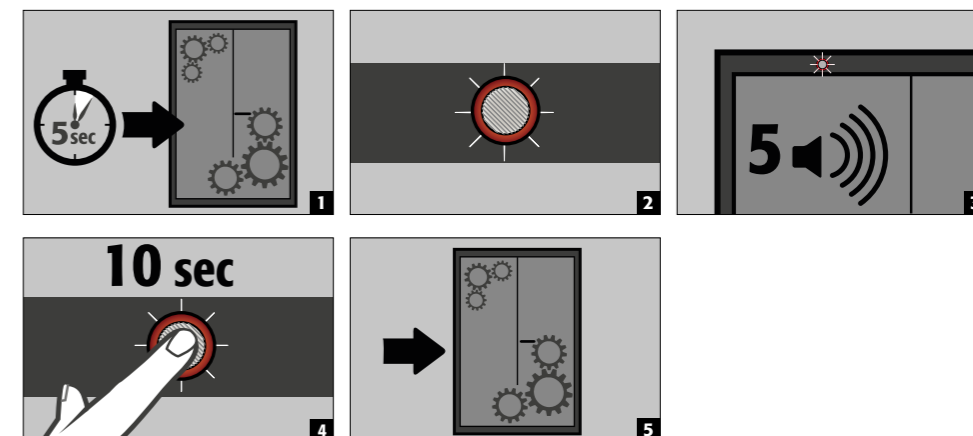
9. FEJL - FALSKE ALARMER**9.1. FEJL VED SELVTEST**

**FORSIGTIG:**

Ventilationsudstyret bruges til at undgå varmeopbygning i interiøret under opladningsprocessen i kabinettet. Fraluften fra kabinettet frigives direkte i rummet. Tilslutningen til en aftræksluftledning er ikke absolut nødvendig.

9.2. FALSK ALARM FRA RØGDETEKTOREN

- Ved at afbryde strømforsyningen i et par sekunder nulstilles røgdetektoren, og systemet vender tilbage til normal drift.

10. FEJL- OG ALARMOVERSIGT**10.1. FEJLMEDDELELSER**

EVENT	LED	AKUSTISK ALARM	aktion
Fejl ved selvtest	rød / grøn blinker skiftevis	5 signaltoner	1.) Genstart med RESET-knappen Hvis der fortsat er fejl: 2.) Kontakt service
Serviceinterval nået	blinker grøn	slukket	Kontakt service
Strømsvigt	rødt blink hvert 20. sekund	3 korte bip hver 60. sekund	Kontroller strømforsyningen
Blokering af åben dør, døren kan ikke lukke helt	blinker rød	intervaltone	fjern blokeringen
sensorfejl under drift	Blinker orange/rødt	5 signaltoner	1.) Kontroller og åbn luftklapperne om nødvendigt Hvis fejlen fortsætter: 2.) Kontakt service

10.2. ALARMMEDDELELSER

EVENT	LED	AKUSTISK ALARM	aktion
Advarselsmeddelelse: Temperatur i kabinettet >50 °C	blinker orange	intervaltone (i ca. 30 sekunder)	se 11.1
Alarmniveau 1: Røgdetektor registrerer røg i kabinettet	blinker rød	hurtigt lydinterval (hvert 0,25 sekund i 125 ms)	Øjeblikkelig inspektion af systemet af specialiseret personale (f.eks. brandvæsenet). Se 11.2-11.4
Alarmniveau 2: Røgdetektor registrerer røg i kabinettet, temperatur i kabinettet >70 °C	blinker hurtigt orange	hurtigt lydinterval (hvert 0,25 sekund i 125 ms)	Øjeblikkelig inspektion af systemet af specialiseret personale (f.eks. brandvæsenet). Se 11.2-11.4
Alarmniveau 2: Røgdetektor registrerer røg i kabinettet, temperatur i kabinettet >70 °C	blinker hurtigt rød	hurtigt lydinterval (hvert 0,25 sekund i 125 ms)	Øjeblikkelig inspektion af systemet af specialiseret personale (f.eks. brandvæsenet). Se 11.2-11.4

10.3. LUKNING OG ÅBNING AF TILFØRSELSLUFTKLAPPEN I TILFÆLDE AF FEJL**FORSIGTIG:**

Ved en temperatur- og/eller detektering af røg på over 60 °C inde i skabet lukkes indsugningsluftklappen automatisk. Efter afhjælpning af fejlen skal indsugningsluftklappen åbnes manuelt igen. Til dette formål skal man anvende den tilgængelige serviceklap på overdelen.

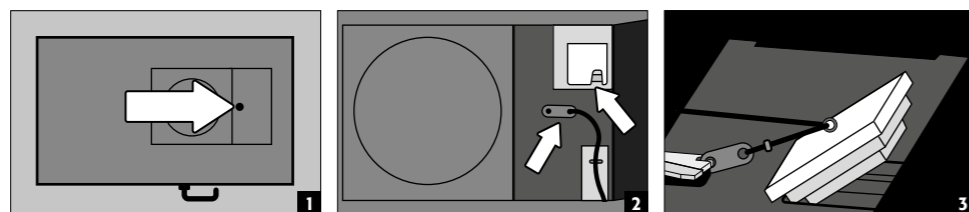
**11. ADVARSELS- OG VALGRIT BRANDSLUKNINGSSYSTEM**

- Advarselssystemet giver mulighed for tilslutning til en permanent bemandet bygningsstyring eller brandcentral.
- Brug denne mulighed, så uddannet redningspersonale hurtigt kan alarmere og være på stedet inden for kort tid og efter en første vurdering af situationen straks kan iværksætte yderligere foranstaltninger (for eksempel at transportere skabet ud af bygningen).
- Dette forhindrer yderligere omfattende skader på bygninger og personer.

Ved valgfrit udstyret brandslukningssystem

- Slukningsmidlet baseret på kaliumcarbonater er i den nødvendige slukningsmiddelkoncentration ufarligt og har ingen skadelige virkninger på den menneskelige organisme.
- Aerosolen udsendes ved udløsning ved høj temperatur, og der opstår kortvarigt temperaturer på over 300°C umiddelbart foran og på huset af brandslukningspatronen. En minimumsafstand til brændbare materialer skal ifølge producentens anvisninger ikke overholdes, men der bør generelt holdes en afstand på mindst 150 mm til brandslukningspatronen.
- Efter udløsning af brandslukningspatronen skal rummet og skabet ventileres godt i henhold til anvisningerne i **Punkt 12**.

**FORSIGTIG:**

Skabets elektronik er udstyret med en batteribuffer. I tilfælde af et strømsvigt forbliver øg- og temperatursensorerne fuldt funktionsdygtige i mindst 480 minutter (8 timer). Hvis systemet råder over et valgfrit integreret brandslukningssystem, aktiveres dette fortsat også i batteridrift, hvis der samtidigt detekteres røg og en temperatur på over 70 °C.

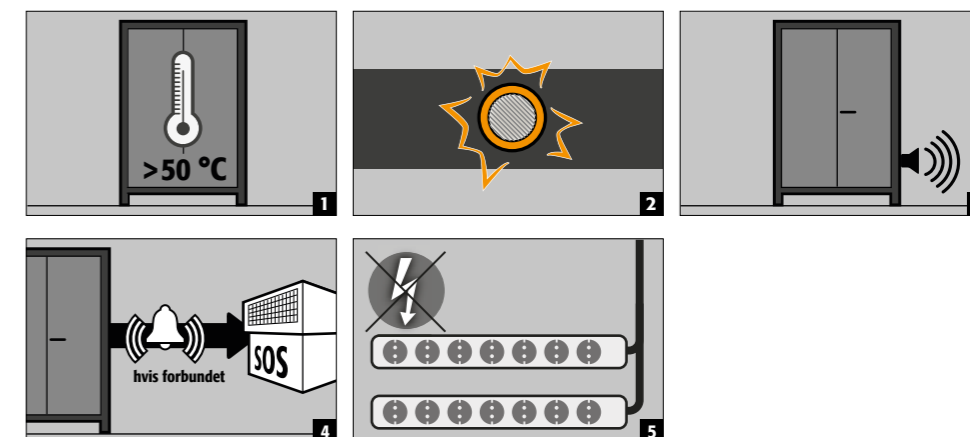
11.1. ADVARSELSMEDDELELSE**Foranstaltninger**

Omgående visuel inspektion af systemet udført af virksomhedens eget kvalificerede personale. Iværksættelse af de nødvendige foranstaltninger. Hvis den indvendige temperatur falder til under 45 °C, går systemet tilbage til normal drift, og de visuelle og akustiske signaler slukkes. Stikkontakterne er aktive igen

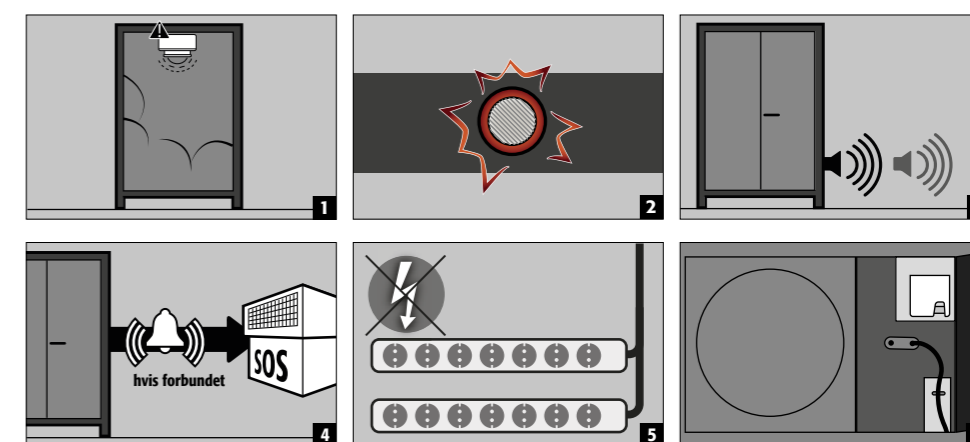
11.2. ALARMNIVEAU 1 – RØG**Foranstaltninger**

Omgående visuel inspektion af systemet af teknisk personale (f.eks. brandvæsenet). Efterfølgende iværksættelse af de nødvendige foranstaltninger. Hvis røgdetektoren ikke registrerer yderligere røgudvikling i kabinettet, kan systemet nulstilles til normal drift ved kortvarigt at afbryde netspændingen.

11.3. ALARMNIVEAU 1 – TEMPERATUREN STIGER OVER 59°C

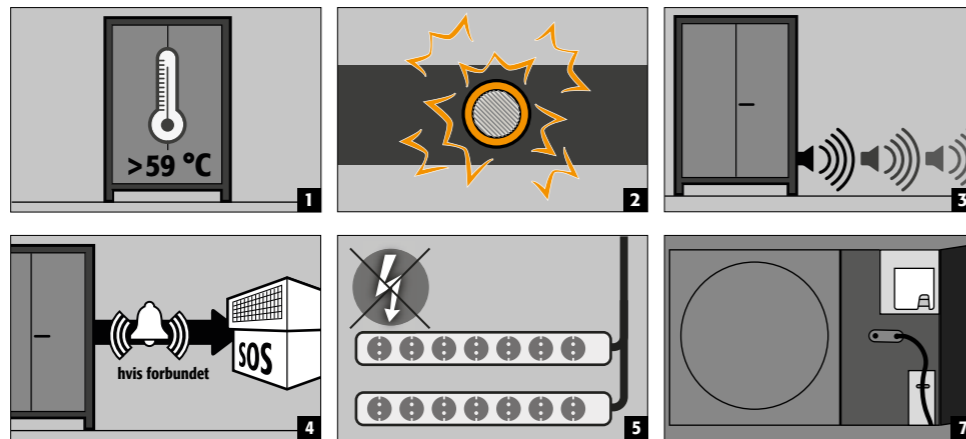

Foranstaltninger

- Øjeblikkelig inspektion af anlægget af fagfolk (f.eks. brandvæsen).
- Derefter iværksættelse af nødvendige foranstaltninger.
- Tilførselsluftklappen skal hænges op (se 9.3). Derefter sættes systemet i drift med reset-knappen.

11.4. ALARMNIVEAU 2 – TEMPERATUREN STIGER OVER 70°C

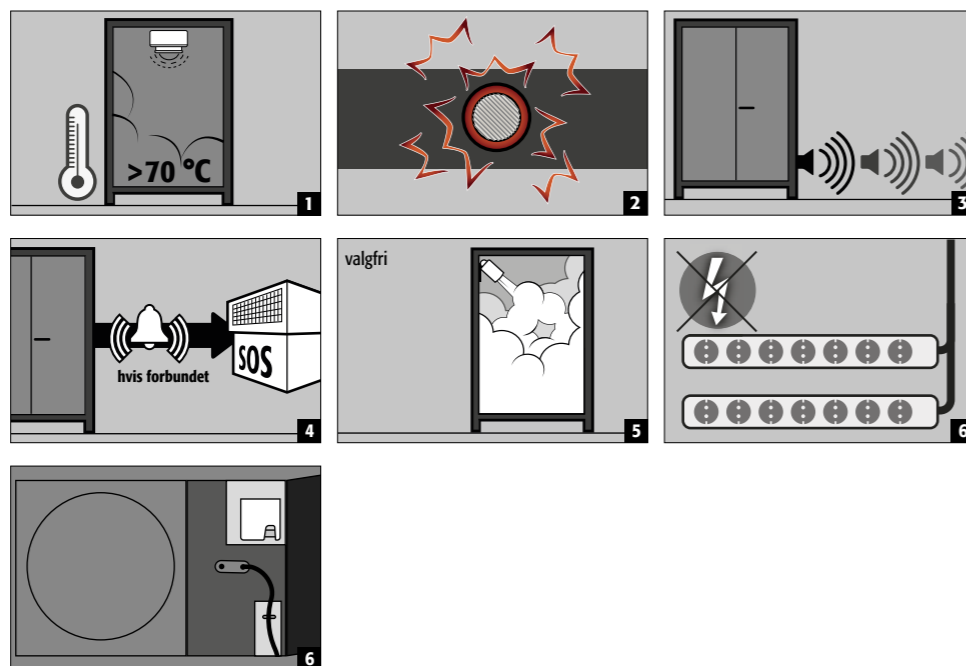

Målinger

- Omgående visuel inspektion af anlægget ved **Specialiseret personale (f.eks. brandvæsenet)**. Herefter indledes de nødvendige foranstaltninger. Ved transport af kabinetterne ud af bygningen, **se 12.1**.



BEMÆRK:

Efter udløsning af alarmniveau 2 spærres elektronikken af sikkerhedsmæssige årsager. En egenrådig genindsættelse fra brugerens side er ikke mulig i denne tilstand. Frigivelsen må udelukkende foretages af asecos Service.

12. BRAND I BATTERIER - BRAND - BORTSKAFFELSE



BEMÆRK:

Efter at brandslukningsanordningen er blevet aktiveret, skal sikkerhedsskabet underkastes en grundig inspektion, så både brandbeskyttelse og CE-overensstemmelse opretholdes. Til dette formål skal kabinettet afleveres til asecos GmbH's hovedfabrik i Gründau, hvor specialafdelingen - afhængigt af skadens omfang - foretager en vurdering af økonomien og de tekniske muligheder for en reparation. Kunden modtager derefter et tilbud om enten reparation eller erstatning, som kan overdrages til det ansvarlige forsikrings-selskab.

12.1. ÅBNING AF KABINET EFTER BRAND



FORSIGTIG:

Åbn ikke kabinettet, før det er afkølet. Det er 6 gange brandvarigheden! Skabet må kun åbnes af autoriseret personale (f.eks. brandvæsenet)!

Afhængigt af brandens varighed kan der være dannet en antændelig damp-luftblanding, så fjern derfor alle antændelseskilder inden for en radius af 10 meter omkring skabene, inden de åbnes. Brug kun værktøj uden gnister! Åbn skabene med stor forsigtighed!

12.2. BORTSKAFFELSE



Modellerne kan bortskaffes, når de er blevet skilt ad og materialerne sorteret.

13. SIKKERHEDSTJEK

Som sikkerhedsudstyr skal kabinetterne kontrolleres for sikkerhed mindst en gang om året. Den næste kontrol dato kan ses på kontrolklistermærket på ydersiden af døren. Denne årlige kontrol kan kun udføres af en autoriseret asecos-medarbejder med den fornødne omhu og til sikring af dine garantikrav i tilfælde af brand (se også vores servicebrochure om dette).

13.1. SERVICEINTERVAL

Et nødvendigt serviceeftersyn indikeres automatisk af kabinettet med en grøn blinkende lysdiode. I forbindelse med den årlige kontrol kontrolleres brandslukningssystemet, røgdetektor og sensorer ud over kontrollen af alle sikkerhedsrelaterede dele.



FORSIGTIG

I henhold til DIN 14676 skal røgdetektoren kontrolleres mindst en gang om året for at sikre, at den fungerer korrekt.

13.2. RENGØRING

Skabene kan rengøres med et mildt husholdningsrengøringsmiddel og en blød klud. I tilfælde af skader bedes du kontakte din forhandler for at få kabinettet repareret med originale reservedele.

13.3. KONTAKT



KONTAKT:

I tilfælde af fejl eller klager over vores produkter (inden for og også efter garantiperioden), og for at anmode om sikkerhedskontrol eller indgå en servicekontrakt, bedes du kontakte vores service-hotline på: Tel: +46 18 349-555 | info@asecos.se

14. TEKNISKE DATA

ION-ULTRA-90		IO90.195.120.065.WDEL
Type klasse		90
Mål B x D x H udenfor	mm	1193 x 650 x 1953 mm
Mål B x D x H indvendigt	mm	1050 x 545 x 1633
afgangslufttilslutning	DN	160
Vægt tomt kabinet	kg	585
Fordelt belastning	kg/m ²	602,00
Bredde transportsokkel	mm	1120
Højde transportsokkel	mm	90
totalt flow anbefalet	m ³ /h	30

Kontrol elektronikkens strømforbrug

Drift med strømforbrug	W	30
Nominal spænding	V	230/400

Samlet effekt for stikkontakterne

		EU	CH	UK	FR/BE
Frekvens	Hz	16	10	13	16
Sikring (1-faset)	A	3,68	2,3	2,99	3,68
Effekt maks. (1-faset)	kW	3 x 16	3 x 10	3 x 13	3 x 16
Sikring (3-faset)	A	11,04	6,9	8,97	11,04

Batterienergi i henhold til VDMA enhedsark 24994

Antal opbevaringsplaner	kWh/opbevaringsplan	kWh/skab
3	3,3	9,9
4	3,3	13,2
5	3,3	16,5
6	3,3	16,5

15. TEKNISK TEGNING

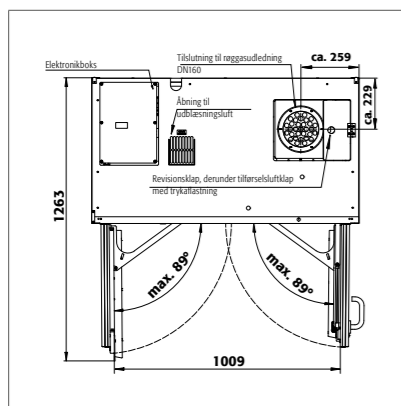

IO90.195.120.065.WDEL

